

# 信息管理与信息系统专业本科人才培养方案

( Information Management and Information System )

学科门类：管理学                      专业名称：信息管理与信息系统    专业代码：120102  
授予学位：管理学学士                标准学制：4年                      修业年限：3~6年

## 一、培养目标

本专业旨在培养德、智、体、美、劳全面发展，具有国际视野、创新意识、实践能力，对现代信息管理技术及管理基本理论深入理解和洞察，具备“数据+”和“智能+”创新能力，适应未来社会发展需要，能够开发和运用大数据分析、智能应用等技术，对商务数据开展定量分析，实现智能商业决策、引领管理创新的有思想有能力有担当的实践、实用、实干的复合型现代管理人才。毕业生可进入政府部门、工商企业、金融机构，从事信息系统的建设和管理、大数据分析和应用、互联网与商务智能建设、管理决策分析及运营优化等工作。

## 二、培养要求

本专业学生毕业时应获得以下几方面素养、知识和能力结构要求：

### 1. 素质结构要求：

1.1 有坚定的政治方向、热爱祖国，拥护中国共产党的领导，系统掌握马克思列宁主义、毛泽东思想、邓小平理论、“三个代表”重要思想、科学发展观及习近平新时代中国特色社会主义思想。

1.2 树立科学的世界观、人生观，具有良好的道德素养、人文素养、科学素养、法律素养和职业素养。

1.3 具备较强的责任意识、诚信与信用素养、信息安全与保密素养。

1.4 具备国际化视野以及良好的人际沟通和团队协作素质。

1.5 具备健康的体魄、良好的心理素质、对美的感知和鉴赏能力。

### 2. 知识结构要求：

2.1 具备良好的数理基础，掌握管理学和经济学理论知识，具有扎实的信息技术理论基础和专业知识。

2.2 掌握信息系统的规划、分析、设计、实施和管理等方面的方法、技术和工具。

2.3 掌握支持组织管理决策的数据分析理论和方法。

2.4 熟悉信息技术应用进展、新兴产业发展及商业模式创新动态。

### 3. 能力结构要求：

3.1 具备较强的语言与文字表达、组织协调以及分析和解决社会实际问题的能力。

3.2 具备自主学习和终身学习能力，基本掌握一门外语。

3.3 具备较强的互联网思维和多学科知识交叉创新能力。

3.4 具备良好信息技术应用能力、数据业务能力和智能决策能力。

### 三、核心课程和学位课程

本专业核心课程有：管理学、统计学、会计学、△Python 程序设计、△信息数据库系统、△Python 数据分析、△网页程序设计、信息系统网络与安全、网络应用程序开发、△系统分析与设计、信息资源管理、△商务智能。其中，带“△”号为专业学位课程。

### 四、学制与学期安排

本专业实行学分制管理，基本修业年限为 4 年，实行 3~6 年弹性学制。每学年分上、下两个学期。基于基本修业年限的学年规划为：每学期按 20 周规划课程教学（含考试）周数（第 8 学期 19 周），全程教学共计 159 周，其中军事理论与军事训练（含入学教育）3 周，毕业实习 8 周，毕业论文（设计）8 周，毕业教育 3 周。

### 五、毕业与授予学位要求

学生在规定的修业年限内必须取得 160 学分，其中，通识必修课 58 学分，通识选修课 10 学分，专业基础课 18 学分，专业必修课 23 学分，专业选修课 22 学分，实践实验教学环节 29 学分。学生毕业体质测试成绩应达到 50 分，特殊情况可依有关文件规定免于测试。学生毕业时，通过毕业资格审查方准毕业。

毕业时符合学位授予条件的，授予管理学学士学位。

### 六、专业与课程修读指引

1. 通识选修课包括人文与社会、艺术与欣赏、自然与科技、表达与沟通、创新与创业等 5 个大类，在 2~7 学期开设，合计应修满 10 学分，且至少选修 3 个大类的课程。其中，学生完成学业必须取得《大学生心理健康教育》课程 2 学分；学生必须取得自然与科技类课程至少 2 学分。学生不得选修与本专业专业课相近的通识选修课。

2. 专业学位课程是学生在毕业时获得学士学位的专业核心课。授予学位时，学生所有学位课程的平均成绩不得低于 70 分。

3. 专业必修课和专业选修课在 2-7 学期开设。其中第七学期至少安排 2 个学分以上的专业必修课，学生在学校规定的各专业的专业选修课内选修，原则上不低于 22 学分。《信息管理与信息系统专业前沿》于第 7 学期开设，为学生完成学业必须修读的课程。

4. 大学英语在 1~2 学期开设必修课，学生应修满 8 学分；3~7 学期由学生根据需要自主选修英语课程和训练项目。

5. 大学体育采取选课形式实施俱乐部式教学。学生根据本人体育专长和兴趣爱好选择修读体育项目，在不同的教学俱乐部完成规定的教学内容，取得规定学分。

6. 学生应完成本专业规定的实践实验课并取得 29 学分，其中，学生在校学习期间，必须参加社会实践活动，并至少取得 2 个社会实践学分方可毕业。

7. 辅修本专业并取得本专业辅修证书，需在表十四所列课程中修读并至少获得 25 学分。辅修学士学位并获得辅修学士学位证书，需在表十四所列课程中修读并至少获得 45 学分，学

位课平均成绩不低于 70 分，通过本专业毕业论文答辩，获得毕业论文 4 学分。

8. 根据学校第二课堂学生成长助力工程实施办法的相关规定，学生完成第二课堂学分情况装入学生毕业档案。

### 七、周数分配表

| 学年学期 | 第一学年   |        | 第二学年   |        | 第三学年   |        | 第四学年   |        | 合计  |
|------|--------|--------|--------|--------|--------|--------|--------|--------|-----|
|      | 第 1 学期 | 第 2 学期 | 第 3 学期 | 第 4 学期 | 第 5 学期 | 第 6 学期 | 第 7 学期 | 第 8 学期 |     |
| 周数   | 20     | 20     | 20     | 20     | 20     | 20     | 20     | 19     | 159 |

### 八、学期教学进程表

| 学期/周次 | 1 | 2 | 3 | 4 | 5 | 6 | 7 | 8 | 9 | 10 | 11 | 12 | 13 | 14 | 15 | 16 | 17 | 18 | 19 | 20 |
|-------|---|---|---|---|---|---|---|---|---|----|----|----|----|----|----|----|----|----|----|----|
| 一     | ★ | ★ | ★ | — | — | — | — | — | — | —  | —  | —  | —  | —  | —  | —  | —  | —  | +  | +  |
| 二     | — | — | — | — | — | — | — | — | — | —  | —  | —  | —  | —  | —  | —  | —  | —  | +  | +  |
| 三     | — | — | — | — | — | — | — | — | — | —  | —  | —  | —  | —  | —  | —  | —  | —  | +  | +  |
| 四     | — | — | — | — | — | — | — | — | — | —  | —  | —  | —  | —  | —  | —  | —  | —  | +  | +  |
| 五     | — | — | — | — | — | — | — | — | — | —  | —  | ※  | —  | —  | —  | —  | —  | —  | +  | +  |
| 六     | — | — | — | — | — | — | — | — | — | —  | —  | —  | —  | —  | —  | —  | —  | —  | +  | +  |
| 七     | ○ | ○ | ○ | ○ | ○ | ○ | ○ | — | — | —  | —  | —  | —  | —  | —  | —  | —  | —  | +  | +  |
| 八     | ◎ | ◎ | ◎ | ◎ | ◎ | ◎ | ◎ | ◎ | ● | ●  | ●  | ●  | ●  | ●  | ●  | ●  | ●  | ▲  | ▲  | ▲  |

符号说明：

- |             |       |           |       |
|-------------|-------|-----------|-------|
| ★军训及入学教育    | —课程教学 | + 复习考试    | ※中期实训 |
| ○经营管理综合仿真实习 | ◎毕业实习 | ●毕业论文（设计） | ▲毕业教育 |

## 九、学分统计表

| 课程类型     | 学分   |        | 学分占总学分比例 |        |
|----------|------|--------|----------|--------|
|          | 课堂教学 | 实践实验教学 | 课堂教学     | 实践实验教学 |
| 一、通识必修课程 | 48   | 10     | 30.0%    | 6.3%   |
| 二、通识选修课程 | 10   | 0      | 6.3%     | 0.0%   |
| 三、专业基础课程 | 18   | 0      | 11.3%    | 0.0%   |
| 四、专业必修课程 | 13   | 10     | 8.1%     | 6.3%   |
| 五、专业选修课程 | 18   | 4      | 11.3%    | 2.5%   |
| 六、实践实验课程 | 0    | 29     | 0.0%     | 18.1%  |
| 小计       | 107  | 53     | 66.9%    | 33.1%  |
| 合计       | 160  |        | 100%     |        |

## 十、课程与培养要求的对应矩阵

| 课程类别   | 课程名称  | 培养要求             |                |                         |                   |                           |                |                                  |                 |                 |                       |                        |                  |                 |
|--------|---|------------------|----------------|-------------------------|-------------------|---------------------------|----------------|----------------------------------|-----------------|-----------------|-----------------------|------------------------|------------------|-----------------|
|        |   | 1.1 坚定的政治方向、热爱祖国 | 1.2 科学的世界观、人生观 | 1.3 较强的责任意识、诚信素养与信息安全素养 | 1.4 国际化视野、人沟和团队协作 | 1.5 健康的体魄、良好的心理素质、审美感和鉴赏力 | 2.1 数理基础和经济学知识 | 2.2 信息系统的规划、分析、设计、实施和管理等方面的方法和工具 | 2.3 持续管理策略分析和方法 | 2.4 信息管理的数据分析论方 | 3.1 信息技术应用、新兴产业发展及业式新 | 3.2 语与字、文表达、协调及析解社实问的力 | 3.3 自主学习终学能基掌一外语 | 3.4 互联网维多科知识叉新力 |
| 通识必修课  | 思想道德修养与法律基础、马克思主义基本原理概论、中国近现代史纲要、毛泽东思想和中国特色社会主义理论体系概论、形势与政策 | H                | M              | H                       | H                 | H                         |                |                                  |                 |                 | M                     |                        | L                |                 |
|        | 高等数学、线性代数、概率论与数理统计  |                  |                |                         |                   |                           | H              | M                                | H               | M               |                       |                        | M                | L               |
|        | 大学英语  |                  |                |                         | M                 |                           |                |                                  |                 |                 | M                     | H                      |                  |                 |
|        | 大学语文、应用写作   |                  |                |                         | L                 |                           |                |                                  |                 |                 | H                     |                        |                  |                 |
|        | 大学计算机基础   |                  |                | L                       |                   |                           |                | L                                |                 | M               |                       |                        | M                | L               |
|        | 大学体育  |                  |                |                         |                   | H                         |                |                                  |                 |                 |                       |                        |                  |                 |
|        | 人工智能基础  |                  |                |                         | M                 |                           |                | M                                | L               | H               |                       |                        | M                | H               |
|        | Python 程序设计   |                  |                |                         |                   |                           |                | H                                | L               | L               |                       |                        | M                | L               |
|        | 就业指导  |                  | M              |                         |                   |                           |                |                                  |                 | L               |                       |                        | M                |                 |
|        | 创新创业基础  |                  | M              |                         | M                 |                           |                |                                  |                 | H               |                       |                        | H                | M               |
| 通识选修课  | 人文与社会、艺术与欣赏、自然与科技、表达与沟通、创新与创业                               | M                | M              | M                       | H                 | M                         |                |                                  |                 | M               | H                     |                        | M                | M               |
| 专业基础课  | 管理学   |                  |                |                         | L                 |                           |                | M                                | H               | L               | M                     |                        | H                | M               |
|        | 微观经济学   |                  |                |                         | L                 |                           | H              | M                                |                 | M               | M                     |                        | H                | L               |
|        | 管理信息系统概论  |                  |                |                         |                   |                           |                | M                                | M               | H               | M                     |                        | H                | M               |
|        | 会计学   |                  |                |                         |                   |                           | H              |                                  | M               | L               |                       |                        | M                | M               |
|        | 统计学   |                  |                |                         |                   |                           | H              | L                                | H               | M               |                       |                        | M                | L               |
|        | 金融学   |                  |                |                         | M                 |                           | M              |                                  |                 | M               |                       |                        | L                | L               |
| 专业必修课  | Python 数据分析   |                  |                |                         |                   |                           |                | L                                | H               | H               | L                     |                        | M                | H               |
|        | 信息数据库系统   |                  |                |                         |                   |                           | L              | M                                | M               | L               |                       |                        | M                | M               |
|        | 网络应用程序开发  |                  |                |                         |                   |                           |                | H                                | M               | M               |                       |                        | H                | M               |
|        | 信息系统网络与安全   |                  |                | H                       |                   |                           |                | M                                | L               | H               |                       |                        | H                | M               |
|        | 系统分析与设计   |                  |                |                         |                   |                           |                | H                                | M               | L               |                       |                        | L                | M               |
|        | 信息资源管理  |                  |                |                         |                   |                           |                | H                                | L               | H               |                       |                        | M                | M               |
|        | 商务智能  |                  |                |                         |                   |                           | M              | L                                | H               | M               |                       |                        | H                | H               |
|        | 管理运筹学基础   |                  |                |                         |                   |                           | H              | L                                | H               | M               |                       |                        | M                | M               |
| 专业选修课  | Python 数据结构   |                  |                |                         |                   |                           | L              | M                                | L               |                 |                       |                        | M                | L               |
|        | 管理咨询工具  |                  |                |                         |                   |                           |                | H                                | H               | M               |                       |                        | H                | M               |
|        | 电子商务概论  |                  |                |                         |                   |                           |                | L                                | M               |                 |                       |                        | H                | M               |
|        | 信息管理概论  |                  |                |                         |                   |                           |                | H                                | L               | H               |                       |                        | M                | M               |
|        | 网络大数据采集   |                  |                |                         |                   |                           |                | L                                | M               | M               |                       |                        | M                | M               |
|        | JAVA 程序设计   |                  |                |                         |                   |                           |                | H                                | L               | L               |                       |                        | M                | L               |
| 软件工程导论 |   |                  |                |                         |                   |                           | M              | L                                | M               | L               |                       |                        | L                |                 |

| 课程类别     | 课程名称                  | 培养要求             |                |                         |                    |                          |                |                               |                   |                       |                            |                   |                  |
|----------|-----------------------|------------------|----------------|-------------------------|--------------------|--------------------------|----------------|-------------------------------|-------------------|-----------------------|----------------------------|-------------------|------------------|
|          |                       | 1.1 坚定的政治方向、热爱祖国 | 1.2 科学的世界观、人生观 | 1.3 较强的责任意识、诚信素养与信息安全素养 | 1.4 国际化视野、人际沟通团队协作 | 1.5 健康的体魄、良好的心理素质、审美和鉴赏力 | 2.1 数理基础和经济学知识 | 2.2 信息系统的规划、分析、设计、实施等方面的方法和工具 | 2.3 支持组织决策的数理方法和方 | 2.4 信息技术应用、新产业及商业模式创新 | 3.1 语言文字、表达、协调及分析解决实际问题的能力 | 3.2 自主学习能力和掌握一门外语 | 3.3 互联网多学科交叉创新能力 |
|          | 机器学习                  |                  |                |                         |                    |                          | L              | H                             | H                 |                       |                            | M                 | H                |
|          | 软件测试技术                |                  |                |                         |                    |                          | H              | M                             | M                 |                       |                            | H                 | M                |
|          | 信息经济学概论               |                  |                |                         |                    |                          | H              | L                             |                   |                       |                            | M                 | M                |
|          | 网络营销                  |                  |                |                         |                    |                          | L              | M                             |                   |                       |                            | H                 | M                |
|          | SPSS 统计分析             |                  |                |                         |                    |                          | L              | H                             | H                 | L                     |                            | M                 | H                |
|          | 社会调查方法                |                  |                |                         |                    |                          | M              | L                             |                   | M                     |                            | L                 | M                |
|          | 客户关系管理                |                  |                |                         |                    |                          | L              | H                             | M                 | M                     |                            | M                 | L                |
|          | 社会计算                  |                  |                |                         |                    |                          | L              | H                             | M                 | M                     |                            | M                 | L                |
|          | IT 项目管理               |                  |                |                         |                    |                          | H              | L                             | M                 | M                     |                            |                   | L                |
|          | 网络创业                  |                  | M              |                         | M                  |                          |                |                               | H                 |                       |                            | H                 | M                |
|          | 组织行为学                 |                  |                |                         |                    |                          | L              | H                             | M                 | M                     |                            | M                 | L                |
|          | 证券投资                  |                  |                |                         |                    |                          |                |                               |                   |                       |                            | M                 | L                |
|          | 财务管理                  |                  |                |                         |                    |                          | L              | H                             | M                 | M                     |                            | M                 | L                |
|          | 战略管理                  |                  |                |                         |                    |                          | L              | H                             | M                 | M                     |                            | M                 | L                |
|          | 信息管理与信息系统专业前沿讲座       |                  |                |                         |                    |                          |                |                               | H                 |                       |                            | H                 | H                |
|          | 网络支付                  |                  |                |                         |                    |                          |                |                               |                   |                       |                            | M                 | L                |
| 电子商务案例分析 |                       |                  |                |                         |                    |                          |                | H                             |                   |                       | M                          | M                 |                  |
| 实践实验课    | 军事理论与军事训练             | M                | M              | H                       |                    |                          |                |                               |                   | L                     |                            |                   |                  |
|          | 中期实训                  |                  |                |                         |                    |                          | H              |                               |                   |                       |                            | H                 | L                |
|          | 毕业实习                  |                  |                |                         |                    |                          | H              | H                             |                   |                       |                            |                   |                  |
|          | 毕业论文(设计)              |                  |                |                         |                    |                          | H              | H                             |                   |                       |                            | M                 |                  |
|          | 思政实践                  | H                | H              | M                       |                    |                          |                |                               |                   |                       |                            |                   |                  |
|          | 创新创业实践                |                  |                |                         |                    |                          |                |                               |                   | M                     |                            |                   | H                |
|          | 社会实践                  | H                | H              | M                       |                    |                          |                |                               |                   | M                     |                            |                   |                  |
|          | 网页程序设计                |                  |                |                         |                    |                          | H              | M                             | M                 |                       |                            | H                 | M                |
|          | 信管综合实验                |                  |                |                         |                    |                          | H              | H                             | M                 |                       |                            | M                 | M                |
|          | 企业资源计划 I (供应链模块) ERP1 |                  |                |                         |                    |                          | H              | H                             | M                 |                       |                            | M                 | M                |
|          | 企业资源计划 II (ERP II)    |                  |                |                         |                    |                          | H              | H                             | M                 |                       |                            | M                 | M                |
|          | 经营管理综合仿真实习            |                  |                |                         |                    |                          |                | H                             | M                 |                       |                            |                   | M                |
|          | 企业沙盘推演(初级)            |                  |                |                         |                    |                          |                | H                             | M                 |                       |                            |                   |                  |

注：课程与培养要求的对应关系用 H（强）、M（中）、L（弱）来表示。

## 十一、课程关系逻辑图

各专业应根据课程的内在联系，按课程的修读顺序，编制本专业的课程关系逻辑图。

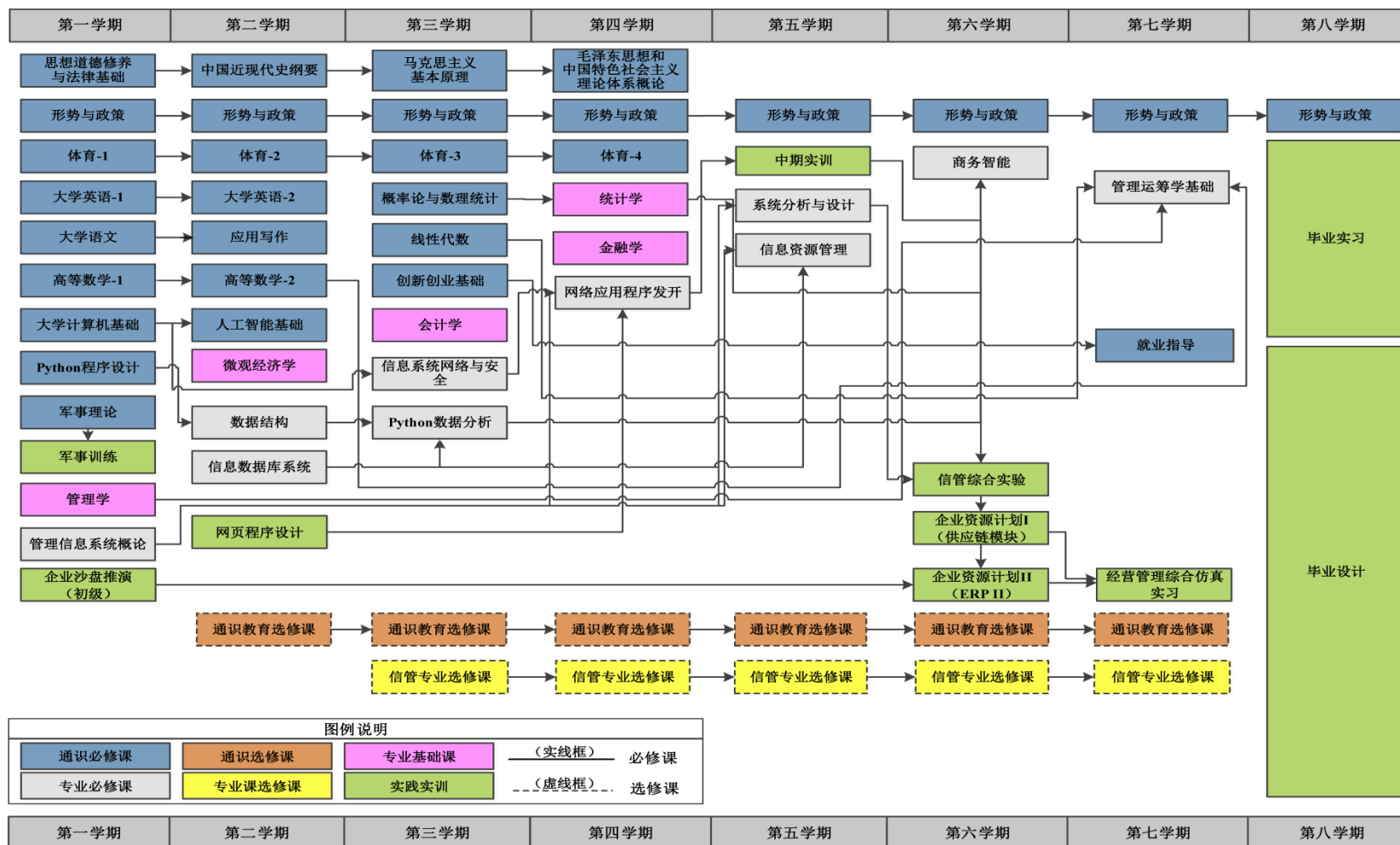

## 十二、推荐阅读书目

| 序号 | 书名  | 著(译)者                                | 出版社                        | 出版年    | 语种 |
|----|---|--------------------------------------|----------------------------|--------|----|
| 1  | Management Information Systems                                      | Raymond McLeod, Jr.<br>George Schell | 北京大学出版社                    | 2006 年 | 英文 |
| 2  | 数学的思想、方法和应用   | 张顺燕                                  | 北京大学出版社                    | 2003 年 | 中文 |
| 3  | 科学发现的逻辑   | 波普尔                                  | 中国美术学院出版社                  | 2008 年 | 中文 |
| 4  | 科学史   | 丹皮尔 李珩 译                             | 广西师范大学出版社                  | 2009 年 | 中文 |
| 5  | 管理学   | 罗宾斯<br>孙健敏 译                         | 中国人民大学出版社                  | 2004 年 | 中文 |
| 6  | 决策理论与方法   | 方志耕等                                 | 科学出版社                      | 2009 年 | 中文 |
| 7  | 决策支持系统  | 陈文伟                                  | 清华大学出版社                    | 2005 年 | 中文 |
| 8  | 运筹学   | 《运筹学》教材编写组                           | 清华大学出版社                    | 2005 年 | 中文 |
| 9  | Data Mining: Concepts and Techniques                                | JIAWEI HAN,<br>MICHELINE<br>KAMBER   | 高等教育出版社                    | 2011 年 | 英文 |
| 10 | 文化科学与自然科学   | 李凯尔特 徐纪亮 译                           | 北京商务印书馆                    | 1989 年 | 中文 |
| 11 | 第三次浪潮   | 托夫勒 黄明坚 译                            | 中信出版社                      | 2006 年 | 中文 |
| 12 | 管理行为  | 西蒙                                   | 机械工业出版社                    | 2007 年 | 中文 |
| 13 | 管理系统模拟  | 胡斌, 周明                               | 清华大学出版社                    | 2008 年 | 中文 |
| 14 | JavaScript: The Good Parts, Unearthing the Excellence in JavaScript | Douglas Crockford                    | O'Reilly Media/Yahoo Press | 2008 年 | 英文 |
| 15 | Web 设计与开发   | 吴强, 张杰等                              | 清华大学出版社                    | 2011 年 | 中文 |



### 十三、教学计划进程表

| 课程性质     | 课程类别   | 课程代码                                 | 课程名称  | 学分        | 学时分布 |           |            | 开课学期与周学时  |   |           |           |           |          |   |   | 开课单位 |          |    |     |
|----------|--------|--------------------------------------|---|-----------|------|-----------|------------|-----------|---|-----------|-----------|-----------|----------|---|---|------|----------|----|-----|
|          |        |                                      |   |           | 理论   | 实验        | 实践         | 1         | 2   | 3         | 4         | 5         | 6        | 7 | 8 |      |          |    |     |
| 通识教育课程   | 通识必修课程 | TB3707                               | 思想道德修养与法律基础<br>Ideological and Moral Cultivation and Fundamentals of Law  | 3         | 36   |           | 18         | 2         |   |           |           |           |          |   |   |      |          | 马院 |     |
|          |        | TB3708                               | 中国近现代史纲要 Survey of Modern Chinese History   | 3         | 36   |           | 18         | 2         |   |           |           |           |          |   |   |      |          | 马院 |     |
|          |        | TB3703                               | 马克思主义基本原理概论 Basic Theory of Marxism   | 3         | 54   |           |            |           |   | 3         |           |           |          |   |   |      |          |    | 马院  |
|          |        | TB3709                               | 毛泽东思想和中国特色社会主义理论体系概论 General Introduction to Mao Zedong Thought and Socialist Theory with Chinese Characteristics | 5         | 72   |           | 18         |           |   |           | 4         |           |          |   |   |      |          |    | 马院  |
|          |        | TB4301                               | 大学语文 College Chinese  | 3         | 54   |           |            |           | 3   |           |           |           |          |   |   |      |          |    | 新闻  |
|          |        | TB4307                               | 应用写作 Applied Writing  | 1         | 18   |           |            |           |   | 1         |           |           |          |   |   |      |          |    | 新闻  |
|          |        | TB4601<br>TB4602<br>TB4611<br>TB4612 | 大学英语（1-2） College English I - II  | 8         | 144  |           |            |           | 4   | 4         |           |           |          |   |   |      |          |    | 外语  |
|          |        | TB4924<br>TB4925                     | 高等数学（1-2） Higher Mathematics I - II   | 9         | 162  |           |            |           | 4   | 5         |           |           |          |   |   |      |          |    | 信统  |
|          |        | TB4915                               | 线性代数 Linear Algebra   | 3         | 54   |           |            |           |   |           | 3         |           |          |   |   |      |          |    | 信统  |
|          |        | TB4923                               | 概率论与数理统计 Probability and Mathematics Statistics   | 4         | 72   |           |            |           |   |           | 4         |           |          |   |   |      |          |    | 信统  |
|          |        | TB5504                               | 大学计算机基础 Fundamentals of Computer Technology   | 1         |      | 18        |            |           | 1   |           |           |           |          |   |   |      |          |    | 信通  |
|          |        | TB5505                               | ΔPython 程序设计 Python programming   | 3         | 36   | 18        |            |           | 3   |           |           |           |          |   |   |      |          |    | 信通  |
|          |        | TB5509                               | 人工智能基础及应用 Artificial intelligence foundation and application  | 3         | 36   | 18        |            |           |   | 3         |           |           |          |   |   |      |          |    | 信通  |
|          |        | TB5902<br>TB5903<br>TB5904<br>TB5905 | 大学体育（1-4） Physical Education I - IV   | 4         |      |           | 144        |           | 2   | 2         | 2         | 2         |          |   |   |      |          |    | 体育  |
|          |        | TB9998                               | 就业指导 Career Guidance  | 1         | 18   |           |            |           |   |           |           |           |          |   |   | 1    |          |    | 学工处 |
|          |        | TB2204                               | 创新创业基础 Foundation of Innovation and Entrepreneurship  | 2         | 36   |           |            |           |   |           | 2         |           |          |   |   |      |          |    | 工商  |
|          |        | TB3710                               | 形势与政策 Current Affairs and Policy  | 2         | 36   |           |            |           | √   | √         | √         | √         | √        | √ | √ | √    | √        |    | 马院  |
|          |        | 通识必修课程小计                             |   |           |      | <b>58</b> | <b>864</b> | <b>54</b> | <b>198</b>  | <b>19</b> | <b>18</b> | <b>14</b> | <b>6</b> |   |   |      | <b>1</b> |    |     |
|          | 通识选修课程 | 人文与社会类                               |   |           | ≥10  |           |            |           | 至少选修3个类别，其中《大学生心理健康教育》课程（2学分）为学生完成学业必须修读课程；学生必须取得自然与科技类课程至少2学分。学生不得选修与本专业专业课相近的通识选修课。 |           |           |           |          |   |   |      |          |    |     |
|          |        | 艺术与欣赏类                               |   |           |      |           |            |           |   |           |           |           |          |   |   |      |          |    |     |
| 自然与科技类   |        |                                      |   |           |      |           |            |           |   |           |           |           |          |   |   |      |          |    |     |
| 表达与沟通类   |        |                                      |   |           |      |           |            |           |   |           |           |           |          |   |   |      |          |    |     |
| 创新与创业类   |        |                                      |   |           |      |           |            |           |   |           |           |           |          |   |   |      |          |    |     |
| 通识选修课程小计 |        |                                      |   | <b>10</b> |      |           |            |           |   |           |           |           |          |   |   |      |          |    |     |
| 专业教育课程   | 专业基础课程 | ZJ2203                               | 管理学 Management  | 3         | 54   |           |            | 3         |   |           |           |           |          |   |   |      |          | 工商 |     |
|          |        | ZJ1005                               | 微观经济学 Microeconomics  | 3         | 54   |           |            |           | 3   |           |           |           |          |   |   |      |          | 经贸 |     |
|          |        | ZJ4915                               | 管理信息系统概论 Introduction to Management Information Systems   | 3         | 54   |           |            |           | 3   |           |           |           |          |   |   |      |          |    | 信统  |
|          |        | ZJ2506                               | 会计学 Accounting  | 3         | 54   |           |            |           |   | 3         |           |           |          |   |   |      |          |    | 会计  |
|          |        | ZJ4904                               | 统计学 Statistics  | 3         | 54   |           |            |           |   |           | 3         |           |          |   |   |      |          |    | 信统  |

| 课程性质   | 课程类别                          | 课程代码                  | 课程名称   | 学分 | 学时分布 |     |     | 开课学期与周学时 |   |   |   |   |   |   |    | 开课单位 |    |
|--------|-------------------------------|-----------------------|--|----|------|-----|-----|----------|---|---|---|---|---|---|----|------|----|
|        |                               |                       |  |    | 理论   | 实验  | 实践  | 1        | 2 | 3 | 4 | 5 | 6 | 7 | 8  |      |    |
| 专业教育课程 | 专业基础课程                        | ZJ1606                | 金融学 Finance  | 3  | 54   |     |     |          |   |   |   |   | 3 |   |    |      | 金融 |
|        |                               | 专业基础课程小计              |  |    | 18   | 324 |     |          | 6 | 3 | 3 | 3 | 3 |   |    |      |    |
|        | 专业必修课程                        | ZB5247                | △信息数据库系统 Information Database System               | 3  | 36   | 18  |     |          | 3 |   |   |   |   |   |    |      | 信统 |
|        |                               | ZB4950                | △Python 数据分析 Python of Data Analysis               | 2  | 18   | 18  |     |          |   | 2 |   |   |   |   |    |      | 信统 |
|        |                               | ZB5248                | 信息系统网络与安全 Information Systems Network and Security | 3  | 54   |     |     |          |   | 3 |   |   |   |   |    |      | 信统 |
|        |                               | ZB4949                | 网络应用程序开发 Network application development           | 4  | 36   | 36  |     |          |   |   | 4 |   |   |   |    |      | 信统 |
|        |                               | ZB5246                | △系统分析与设计 Systems Analysis and Design               | 3  | 36   | 18  |     |          |   |   |   | 3 |   |   |    |      | 信统 |
|        |                               | ZB5254                | 信息资源管理 Information Resource Management             | 2  | 36   |     |     |          |   |   |   | 2 |   |   |    |      | 信统 |
|        |                               | ZB5235                | △商务智能 Business Intelligence                        | 3  | 36   | 18  |     |          |   |   |   |   | 3 |   |    |      | 信统 |
|        |                               | ZB3110                | 管理运筹学基础 Management Operations Foundation           | 3  | 54   |     |     |          |   |   |   |   |   |   | 3  |      | 信统 |
|        |                               | 专业必修课程小计              |  |    | 23   | 306 | 108 |          |   | 3 | 5 | 4 | 5 | 3 | 3  |      |    |
|        | 专业选修课程                        | ZX4985                | Python 数据结构 Python Data Structure                  | 2  | 18   | 18  |     |          | 2 |   |   |   |   |   |    |      | 信统 |
|        |                               | ZX5260                | 电子商务概论 Electronic Commerce Outline                 | 2  | 28   | 8   |     |          | 2 |   |   |   |   |   |    |      | 信统 |
|        |                               | ZX5294                | 信息管理概论 Information Management Outline              | 2  | 36   |     |     |          | 2 |   |   |   |   |   |    |      | 信统 |
|        |                               | ZX4987                | 管理咨询工具 Management Consulting Tools                 | 3  | 36   | 18  |     |          |   | 3 |   |   |   |   |    |      | 信统 |
|        |                               | ZX4969                | 网络大数据采集 Internet Big Data Collection               | 2  | 18   | 18  |     |          |   | 2 |   |   |   |   |    |      | 信统 |
|        |                               | ZX4983                | Java 程序设计 Java Programming                         | 3  | 36   | 18  |     |          |   | 3 |   |   |   |   |    |      | 信统 |
|        |                               | ZX5275                | 软件工程导论 Introduction to Software Engineering        | 2  | 24   | 12  |     |          |   | 2 |   |   |   |   |    |      | 信通 |
|        |                               | ZX4988                | 机器学习 Machine Learning                              | 2  | 24   | 12  |     |          |   |   | 2 |   |   |   |    |      | 信统 |
|        |                               | ZX5304                | 信息经济学概论 Introduction to Information Economics      | 2  | 36   |     |     |          |   |   | 2 |   |   |   |    |      | 信统 |
|        |                               | ZX5289                | 网络营销 Network Marketing                             | 2  | 36   |     |     |          |   |   | 2 |   |   |   |    |      | 信统 |
|        |                               | ZX4927                | 社会调查方法 Social Investigation Methods                | 2  | 36   |     |     |          |   |   | 2 |   |   |   |    |      | 信统 |
|        |                               | ZX5244                | IT 项目管理 IT Project Management                      | 2  | 36   |     |     |          |   |   |   | 2 |   |   |    |      | 信统 |
|        |                               | ZX4908                | SPSS 统计分析 SPSS Statistics                          | 2  | 18   | 18  |     |          |   |   |   | 2 |   |   |    |      | 信统 |
|        |                               | ZX3146                | 客户关系管理 Customer Relationship Management            | 2  | 36   |     |     |          |   |   |   | 2 |   |   |    |      | 工商 |
|        |                               | ZX5274                | 软件测试技术 Software Testing Technology                 | 2  | 24   | 12  |     |          |   |   |   | 2 |   |   |    |      | 信通 |
|        | ZX4974                        | 社会计算 Social computing | 2  | 28 | 8    |     |     |          |   |   | 2 |   |   |   |    | 信统   |    |
| ZX5284 | 网络创业 Network Entrepreneurship | 2                     | 36   |    |      |     |     |          |   |   | 2 |   |   |   | 信统 |      |    |
| ZX2212 | 组织行为学 Organization Behavior   | 2                     | 36   |    |      |     |     |          |   |   | 2 |   |   |   | 工商 |      |    |

| 课程性质   | 课程类别     | 课程代码     | 课程名称  | 学分         | 学时分布      |            |    | 开课学期与周学时 |   |   |   |   |   |   |   | 开课单位 |      |
|--------|----------|----------|---|------------|-----------|------------|----|----------|---|---|---|---|---|---|---|------|------|
|        |          |          |   |            | 理论        | 实验         | 实践 | 1        | 2 | 3 | 4 | 5 | 6 | 7 | 8 |      |      |
| 专业教育课程 | 专业选修课程   | ZX1670   | 证券投资 Securities Investment  | 3          | 54        |            |    |          |   |   |   |   |   | 3 |   |      | 金融   |
|        |          | ZX2513   | 财务管理 Financial Management   | 3          | 54        |            |    |          |   |   |   |   |   | 3 |   |      | 会计   |
|        |          | ZX2259   | 战略管理 Strategic Management   | 2          | 36        |            |    |          |   |   |   |   |   |   | 2 |      | 工商   |
|        |          | ZX5306   | 信息管理与信息系统专业前沿讲座 Information Management and Information System Frontier                      | 1          | 18        |            |    |          |   |   |   |   |   |   | 3 |      | 信统   |
|        |          | ZX5309   | 网络支付 Network Payment  | 2          | 36        |            |    |          |   |   |   |   |   |   | 2 |      | 信统   |
|        |          | ZX5256   | 电子商务案例分析 E-Commerce Case Analysis   | 2          | 24        | 12         |    |          |   |   |   |   |   |   | 2 |      | 信统   |
|        |          | 专业选修课程小计 |   |            | <b>22</b> |            |    |          |   |   |   |   |   |   |   |      |      |
| 实践实验课程 | 实践类      | SY9995   | 军事理论与军事训练 Military Theory and Training  | 2          |           |            | √  | √        |   |   |   |   |   |   |   | 武装部  |      |
|        |          | SY9984   | 毕业实习 Graduation Practice  | 4          |           |            | √  |          |   |   |   |   |   |   | √ | 信统   |      |
|        |          | SY9983   | 毕业论文（设计） Graduation Thesis (Project)  | 4          |           |            | √  |          |   |   |   |   |   | √ | √ | 信统   |      |
|        |          | SY9994   | 社会实践 Social Practice  | 2          |           |            | √  | √        | √ | √ | √ | √ | √ | √ |   | 教务处  |      |
|        |          | SY9992   | 中期实训 Medium-term Training   | 2          |           |            | √  |          |   |   |   | √ |   |   |   | 信统   |      |
|        | 专业实验     | SY4913   | △网页程序设计 Web Page Programming  | 2          |           | 36         |    |          | 3 |   |   |   |   |   |   |      | 信统   |
|        |          | SY3119   | 企业资源计划 I（供应链模块） ERP1 ERPI（Supply Chain Module）  | 1          |           | 36         |    |          |   |   |   |   |   | √ |   |      | 信统   |
|        |          | SY4914   | 信管综合实验 Comprehensive Experiments of Information Management and Information System Specialty | 4          |           | 72         |    |          |   |   |   |   |   | √ |   |      | 信统   |
|        | 跨专业实验    | SY9704   | 企业资源计划 II（ERP II）   | 1          |           | 36         |    |          |   |   |   |   |   | √ |   |      | 实验中心 |
|        |          | SY9703   | 经营管理综合仿真实习 Comprehensive Management Simulation Practice                                     | 6          |           | 240        |    |          |   |   |   |   |   |   | √ |      | 实验中心 |
|        | 创新创业实验   | SY9701   | 企业沙盘推演（初级）Enterprise sandbox deduction  | 1          |           | 22         |    |          | √ |   |   |   |   |   |   |      | 实验中心 |
|        | 实践实验课程小计 |          |   | <b>29</b>  |           | <b>442</b> |    |          |   |   |   |   |   |   |   |      |      |
|        | 总计       |          |   | <b>160</b> |           |            |    |          |   |   |   |   |   |   |   |      |      |

1. “√”表示该类课程（教学环节）没有周学时要求，学生按照学分要求在相应学期完成。
2. 《信息管理与信息系统专业前沿》课程在第7学期开设，为学生完成学业必须修读的课程。

#### 十四、信息管理与信息系统专业辅修专业/学士学位教学计划表

| 序号   | 课程代码   | 课程名称  | 学时                                 | 学分 | 开设学期 |
|------|--------|---|------------------------------------|----|------|
| 1    | TB5505 | △Python 程序设计 Python programming   | 54                                 | 3  | 4    |
| 2    | ZJ2203 | 管理学 Management  | 54                                 | 3  | 4    |
| 3    | ZJ4915 | 管理信息系统概论 Introduction to Management Information Systems                                     | 54                                 | 3  | 4    |
| 4    | ZB5247 | △信息数据库系统 Information Database System  | 54                                 | 3  | 4    |
| 5    | SY4913 | △网页程序设计 Web Page Programming  | 36                                 | 2  | 4    |
| 6    | ZJ2506 | 会计学 Accounting  | 54                                 | 3  | 5    |
| 7    | ZJ4904 | 统计学 Statistics  | 54                                 | 3  | 5    |
| 8    | ZB4950 | △Python 数据分析 Python of Data Analysis  | 36                                 | 2  | 5    |
| 9    | ZB4949 | 网络应用程序开发 Network application development  | 72                                 | 4  | 5    |
| 10   | ZB5248 | 信息系统网络与安全 Information Systems Network and Security  | 54                                 | 3  | 5    |
| 11   | ZB5246 | △系统分析与设计 Systems Analysis and Design  | 54                                 | 3  | 6    |
| 12   | ZB5254 | 信息资源管理 Information Resource Management  | 36                                 | 2  | 6    |
| 13   | ZB5235 | △商务智能 Business Intelligence   | 54                                 | 3  | 6    |
| 14   | ZB3110 | 管理运筹学基础 Management Operations Foundation  | 545                                | 3  | 7    |
| 15   | SY3119 | 企业资源计划 I (供应链模块) ERP1<br>ERP1 (Supply Chain Module)   | 36                                 | 1  | 7    |
| 16   | SY4914 | 信管综合实验 Comprehensive Experiments of Information Management and Information System Specialty | 72                                 | 4  | 7    |
| 毕业论文 |        |   | 4 学分                               |    |      |
| 总计   |        |   | 辅修专业必须修读 25 学分<br>辅修学士学位必须修满 45 学分 |    |      |

注：带“△”号的为学位课程，总学分为 16 学分，为辅修专业和辅修学士学位都必须修读的课程。授予学位时，学生所有学位课程平均成绩不得低于 70 分。辅修专业、学士学位专业课程名及课程代码与主修专业一致。

## 十五、执笔人与审核人

| 姓名  | 学科领域      | 职称    | 工作分工   |
|-----|-----------|-------|--------|
| 彭瑞卿 | 信息管理与信息系统 | 副教授   | 执笔     |
| 陆伟  | 信息管理与信息系统 | 教授    | 高校同行专家 |
| 张李义 | 信息管理与信息系统 | 教授    | 高校同行专家 |
| 张劲松 | 信息管理与信息系统 | 教授    | 高校同行专家 |
| 朱镇  | 信息管理与信息系统 | 副教授   | 高校同行专家 |
| 夏火松 | 信息管理与信息系统 | 教授    | 高校同行专家 |
| 卢新元 | 信息管理与信息系统 | 教授    | 高校同行专家 |
| 柴柳  | 计算机科学与技术  | 高级工程师 | 行业企业专家 |
| 王春驹 | 计算机科学与技术  | 高级工程师 | 行业企业专家 |
| 杨标  | 计算机科学与技术  | 高级工程师 | 行业企业专家 |
| 张雪妍 | 信息管理与信息系统 |       | 行业企业专家 |
| 朱玉华 | 信息管理与信息系统 | 工程师   | 行业企业专家 |
| 张浩浩 | 信息管理与信息系统 | 工程师   | 行业企业专家 |
| 刘行军 | 信息管理与信息系统 | 副教授   | 审核     |
| 贾玉福 | 信息管理与信息系统 | 讲师    | 审核     |
| 刘项育 | 信息管理与信息系统 | 职员    | 审核     |
| 蒋国银 | 信息管理与信息系统 | 教授    | 审核     |

# 电子商务专业本科人才培养方案

( Electronic Commerce )

学科门类：管理学                      专业名称：电子商务                      专业代码：120801  
授予学位：管理学学士                  标准学制：4 年                              修业年限：3~6 年

## 一、培养目标

本专业培养适应社会主义市场经济需要,德智体美劳全面发展,具有良好人文与科学素养,具有创新创业意识和自我发展能力,系统掌握现代管理、网络经济和信息技术的基础理论和专业知识,具备电子商务应用开发、电子商务数据分析、电商企业运营与管理所需能力的有思想有能力有担当的实践、实用、实干应用型人才。毕业生可在互联网企业、传统企业的电子商务部门、金融机构、政府机关和科研院所等企事业单位从事电子商务系统规划与开发、网络营销、电子商务运营与管理等工作。

## 二、培养要求

本专业学生毕业时应获得以下几方面素养、知识和能力:

### 1.素质结构要求

1.1 有坚定的政治方向、热爱祖国,拥护中国共产党的领导,系统掌握马克思列宁主义、毛泽东思想、邓小平理论、“三个代表”重要思想、科学发展观及习近平新时代中国特色社会主义思想。

1.2 树立科学的世界观、人生观,具有良好的思想品德、道德修养和勇于担当、敬业爱岗、艰苦奋斗、积极进取、团结协作的精神。

1.3 具有健康的体魄、良好的心理素质、对美的感知和鉴赏能力。

1.4 具备较高的网络文明素养、电子商务诚信、信息安全与保密素养。

1.5 具备创新创业意识和开拓精神,勇于将创业梦想付诸实践。

### 2.知识结构要求

2.1 掌握经济、管理、信息科学、数据科学等领域的基础理论知识。

2.2 掌握电子商务系统规划、开发、实施的理论及方法。

2.3 掌握电子商务企业运营的基本规律,熟悉网络/新媒体营销、网络支付、电子商务物流等电子商务业务的运作流程。

2.4 掌握商务数据采集和分析的工具及方法,熟悉企业大数据营销的基本业务。

2.5 熟悉我国电子商务政策、法规以及国际惯例与规则;了解互联网新兴业态、具备商业模式创新的认识。

### 3.能力结构要求

3.1 具有较强的语言与文字表达、人际沟通和组织协调能力。

3.2 学习能力强，基本掌握一门外语，具备计算机基础应用能力。

3.3 具备较强的互联网思维、多学科知识交叉创新能力，初步形成科学的思维方法，掌握文献检索、资料查询、调查研究的基本方法，了解本学科的理论前沿和发展动态，具有一定的科研能力。

3.4 具备良好的电子商务数据分析能力、电子商务运营管理能力、电子商务项目和电子商务企业综合管理能力。

### 三、核心课程和学位课程

本专业核心课程有：△管理学、微观经济学、△电子商务概论、△电子商务应用开发技术、电子商务网站建设与管理、电子商务系统分析与设计、电子商务支付与网络金融、△网络营销与策划、电子商务物流与供应链管理、电子商务项目管理、△电子商务运营管理、△商务智能、△电子商务综合实训。（其中，带“△”号为专业学位课。）

### 四、学制与学期安排

本专业实行学分制管理，基本修业年限为4年，实行3~6年弹性学制。每学年分上、下两个学期。基于基本修业年限的学年规划为：每学期按20周规划课程教学（含考试）周数（第8学期19周），全程教学共计159周，其中军事理论与军事训练（含入学教育）3周，毕业实习8周，毕业论文（设计）8周，毕业教育3周。

### 五、毕业与授予学位要求

学生在规定的修业年限内必须取得158学分，其中，通识必修课55学分，通识选修课10学分，专业基础课18学分，专业必修课21学分，专业选修课22学分，实践与实验课32学分。学生毕业体质测试成绩应达到50分，特殊情况可依有关文件规定免于测试。学生毕业时，通过毕业资格审查方准毕业。

毕业时符合学位授予条件的，授予管理学学士学位。

### 六、专业与课程修读指引

1. 通识选修课包括人文与社会、艺术与欣赏、自然与科技、表达与沟通、创新与创业等5个大类，在2~7学期开设，合计应修满10学分，且至少选修3个大类的课程。其中，学生完成学业必须取得《大学生心理健康教育》课程2学分；学生必须取得自然与科技类课程至少2学分。学生不得选修与本专业专业课相近的通识选修课。

2. 专业学位课程是学生在毕业时获得学士学位的专业核心课。授予学位时，学生所有学位课程的平均成绩不得低于70分。

3. 专业必修课和专业选修课在2-7学期开设。其中第七学期至少安排2个学分以上的专业必修课，学生在学校规定的各专业的专业选修课内选修，原则上不低于22学分。《电子商务

专业前沿》于第7学期开设，为学生完成学业必须修读的课程。

4. 大学英语在1~2学期开设必修课，学生应修满8学分；3~7学期由学生根据需要自主选修英语课程和训练项目。

5. 大学体育采取选课形式实施俱乐部式教学。学生根据本人体育专长和兴趣爱好选择修读体育项目，在不同的教学俱乐部完成规定的教学内容，取得规定学分。

6. 学生应完成本专业规定的实践实验课并取得32学分，其中，学生在校学习期间，必须参加社会实践活动，并至少取得2个社会实践学分方可毕业。

7. 辅修本专业并取得本专业辅修证书，需在表十四所列课程中修读并至少获得30学分。辅修学士学位并获得辅修学士学位证书，需在表十四所列课程中修读并至少获得45学分，学位课平均成绩不低于70分，通过本专业毕业论文答辩，获得毕业论文4学分。

8. 根据学校第二课堂学生成长助力工程实施办法的相关规定，学生完成第二课堂学分情况装入学生毕业档案。

## 七、周数分配表

| 学年学期 | 第一学年 |      | 第二学年 |      | 第三学年 |      | 第四学年 |      | 合计  |
|------|------|------|------|------|------|------|------|------|-----|
|      | 第1学期 | 第2学期 | 第3学期 | 第4学期 | 第5学期 | 第6学期 | 第7学期 | 第8学期 |     |
| 周数   | 20   | 20   | 20   | 20   | 20   | 20   | 20   | 19   | 159 |

## 八、学期教学进程表

| 学期/周次 | 1 | 2 | 3 | 4 | 5 | 6 | 7 | 8 | 9 | 10 | 11 | 12 | 13 | 14 | 15 | 16 | 17 | 18 | 19 | 20 |
|-------|---|---|---|---|---|---|---|---|---|----|----|----|----|----|----|----|----|----|----|----|
| 一     | ★ | ★ | ★ | — | — | — | — | — | — | —  | —  | —  | —  | —  | —  | —  | —  | —  | +  | +  |
| 二     | — | — | — | — | — | — | — | — | — | —  | —  | —  | —  | —  | —  | —  | —  | —  | +  | +  |
| 三     | — | — | — | — | — | — | — | — | — | —  | —  | —  | —  | —  | —  | —  | —  | —  | +  | +  |
| 四     | — | — | — | — | — | — | — | — | — | —  | —  | —  | —  | —  | —  | —  | —  | —  | +  | +  |
| 五     | — | — | — | — | — | — | — | — | — | ※  | ※  | —  | —  | —  | —  | —  | —  | —  | +  | +  |
| 六     | — | — | — | — | — | — | — | — | — | —  | —  | —  | —  | —  | —  | —  | —  | —  | +  | +  |
| 七     | ○ | ○ | ○ | ○ | ○ | ○ | ○ | — | — | —  | —  | —  | —  | —  | —  | —  | —  | —  | +  | +  |
| 八     | ◎ | ◎ | ◎ | ◎ | ◎ | ◎ | ◎ | ◎ | ● | ●  | ●  | ●  | ●  | ●  | ●  | ●  | ●  | ▲  | ▲  | ▲  |

符号说明：

★军训及入学教育      —课程教学      +复习考试      ○经营管理综合仿真实习  
 ◎毕业实习      ●毕业论文（设计）      ▲毕业教育      ※中期实训



## 九、学分统计表

| 课程类型     | 学分    |      | 学分占总学分比例(%) |       |
|----------|-------|------|-------------|-------|
|          | 课堂教学  | 实践教学 | 课堂教学        | 实践教学  |
| 一、通识必修课程 | 42.9  | 12.1 | 27.2%       | 7.7%  |
| 二、通识选修课程 | 10.0  | 0.0  | 6.3%        | 0.0%  |
| 三、专业基础课程 | 18.0  | 0.0  | 11.4%       | 0.0%  |
| 四、专业必修课程 | 14.3  | 6.7  | 9.0%        | 4.2%  |
| 五、专业选修课程 | 16.5  | 5.5  | 10.4%       | 3.4%  |
| 六、实践与实验课 | 0.0   | 32.0 | 0.0%        | 20.3% |
| 小 计      | 101.7 | 56.3 | 64.4%       | 35.6% |
| 合 计      | 158   |      | 100%        |       |

## 十、课程与培养要求的对应矩阵

| 课程类别        | 课程名称  | 培养要求            |   |   |   |  |   |   |   |   |   |   |   |  |  |  |   |   |
|-------------|---|-----------------|---|---|---|--|---|---|---|---|---|---|---|--|--|--|---|---|
|             |   | 1.1<br>政治<br>坚定 | 1.2<br>科学<br>的世界<br>观、人<br>生观、<br>价值<br>观 | 1.3<br>健康<br>的体<br>魄、良<br>好的<br>心理<br>素质<br>和对<br>美的<br>感知<br>和鉴<br>赏能<br>力 | 1.4<br>具<br>备<br>较<br>高<br>的<br>网<br>络<br>文<br>明<br>素<br>养、<br>电<br>子<br>商<br>务<br>诚<br>信、<br>信<br>息<br>安<br>全<br>和<br>保<br>密<br>素<br>养 | 1.5<br>具<br>备<br>创<br>新<br>意<br>识<br>和<br>开<br>拓<br>精<br>神，<br>勇<br>于<br>将<br>创<br>业<br>梦<br>想<br>付<br>诸<br>实<br>践 | 2.1<br>掌<br>握<br>经<br>济<br>管<br>理/<br>信<br>息<br>科<br>学/<br>数<br>据<br>科<br>学<br>等<br>领<br>域<br>的<br>基<br>础<br>理<br>论<br>知<br>识 | 2.2<br>掌<br>握<br>电<br>子<br>商<br>务<br>系<br>统<br>规<br>划/<br>开<br>发/<br>实<br>施<br>的<br>理<br>论<br>及<br>方<br>法 | 2.3<br>掌<br>握<br>电<br>子<br>商<br>务<br>企<br>业<br>运<br>营<br>的<br>基<br>本<br>规<br>律，<br>以<br>及<br>核<br>心<br>业<br>务<br>运<br>作<br>流<br>程 | 2.4<br>掌<br>握<br>商<br>务<br>数<br>据<br>采<br>集<br>和<br>分<br>析<br>的<br>工<br>具<br>及<br>方<br>法，<br>熟<br>悉<br>企<br>业<br>大<br>数<br>据<br>营<br>销<br>的<br>基<br>本<br>业<br>务 | 2.5<br>熟<br>悉<br>我<br>国<br>电<br>子<br>商<br>务<br>政<br>策/<br>法<br>规<br>以<br>及<br>国<br>际<br>惯<br>例<br>与<br>规<br>则。<br>了<br>解<br>互<br>联<br>网<br>新<br>兴<br>业<br>态/<br>具<br>备<br>商<br>业<br>模<br>式<br>创<br>新<br>的<br>意<br>识 | 3.1<br>具<br>有<br>较<br>强<br>的<br>语<br>言<br>与<br>文<br>字<br>表<br>达、<br>人<br>际<br>沟<br>通<br>和<br>组<br>织<br>协<br>调<br>能<br>力 | 3.2<br>学<br>习<br>能<br>力<br>强，<br>基<br>本<br>掌<br>握<br>一<br>门<br>语<br>言，<br>具<br>备<br>计<br>算<br>机<br>基<br>础<br>应<br>用<br>能<br>力 | 3.3<br>具<br>备<br>较<br>强<br>的<br>互<br>联<br>网<br>思<br>维/<br>多<br>学<br>科<br>知<br>识<br>交<br>叉<br>创<br>新<br>能<br>力/<br>初<br>步<br>形<br>成<br>科<br>学<br>的<br>思<br>维<br>方<br>法/<br>具<br>有<br>一<br>定<br>的<br>科<br>研<br>能<br>力。 | 3.4<br>具<br>备<br>良<br>好<br>的<br>电<br>子<br>商<br>务<br>数<br>据<br>分<br>析<br>能<br>力/<br>运<br>营<br>管<br>理<br>能<br>力/<br>电<br>子<br>商<br>务<br>项<br>目<br>和<br>电<br>子<br>商<br>务<br>企<br>业<br>综<br>合<br>管<br>理<br>能<br>力。 |  |   |   |
| 通识必修课       | 思想道德修养与法律基础、马克思主义基本原理概论、中国近现代史纲要、毛泽东思想和中国特色社会主义理论体系概论、形势与政策 | H               | M   |   | M   |  |   |   |   |   |   |   |   |  |  |  |   |   |
|             | 高等数学、线性代数、概率论与数理统计  |                 |   |   |   |  |   |   | M   |   |   | H   |   |  |  |  | L |   |
|             | 大学英语  |                 |   |   |   |  |   |   |   |   |   |   | H   |  |  |  |   |   |
|             | 大学语文、应用写作   |                 |   |   |   |  |   |   |   |   |   |   | H   |  |  |  |   |   |
|             | 大学计算机基础   |                 |   |   |   |  |   |   |   |   |   |   |   | H  |  |  |   |   |
|             | 大学体育  |                 |   |   | H   |  |   |   |   |   |   |   |   |  |  |  |   |   |
|             | 创新创业基础  |                 |   |   |   |  | H   |   |   |   |   |   |   |  | M  |  |   |   |
|             | 就业指导  |                 |   |   |   |  |   |   |   |   |   |   |   |  |  |  |   |   |
| Python 程序设计 |   |                 |   |   |   |  |   |   | H   |   |   |   |   | M  |  |  |   |   |
| 通识选修课       | 人文与社会、艺术与欣赏、自然与科技、表达与沟通、创新与创业                               | H               | H   | H   | H   | H  |   |   |   |   |   |   | H   |  |  |  |   |   |
| 专业基础课       | 会计学   |                 |   |   |   |  |   |   | H   |   |   |   |   |  |  |  |   | M |
|             | 管理学   |                 |   |   |   |  |   |   | H   |   |   |   |   |  |  |  |   | M |
|             | 微观经济学   |                 |   |   |   |  |   |   | H   |   |   |   |   |  |  |  |   | M |
|             | 宏观经济学   |                 |   |   |   |  |   |   | H   |   |   |   |   |  |  |  |   | M |
|             | 金融学   |                 |   |   |   |  |   |   | H   |   |   |   |   |  |  |  |   | M |
|             | 统计学   |                 |   |   |   |  |   |   | H   |   |   |   |   | H  |  |  | L | M |
| 专业必修课       | 电子商务概论  |                 |   |   |   |  |   |   | H   |   |   |   |   | M  |  |  |   | M |
|             | 电子商务数据库   |                 |   |   | L   |  |   | H   | H   |   |   |   |   |  | M  |  |   |   |
|             | 网络营销与策划   |                 |   |   |   |  |   |   |   | H   |   | L   |   |  |  |  |   | M |
|             | 电子商务支付与网络金融   |                 |   |   | H   |  |   |   |   | H   |   |   |   |  |  |  |   | M |

| 课程类别              | 课程名称           | 培养要求            |   |   |   |  |   |   |   |   |   |   |   |  |  |
|-------------------|----------------|-----------------|---|---|---|--|---|---|---|---|---|---|---|--|--|
|                   |                | 1.1<br>政治<br>坚定 | 1.2<br>科学<br>的世界<br>观、人<br>生观、<br>价值<br>观 | 1.3<br>健康<br>的体<br>魄、良<br>好的<br>心理<br>素质<br>和对<br>美的<br>感知<br>和鉴<br>赏能<br>力 | 1.4<br>具<br>备<br>较<br>高<br>的<br>网<br>络<br>文<br>明<br>素<br>养、<br>电<br>子<br>商<br>务<br>诚<br>信、<br>信<br>息<br>安<br>全<br>和<br>保<br>密<br>素<br>养 | 1.5<br>具<br>备<br>创<br>新<br>意<br>识<br>和<br>开<br>拓<br>精<br>神、<br>勇<br>于<br>将<br>创<br>业<br>梦<br>想<br>付<br>诸<br>实<br>践 | 2.1<br>掌<br>握<br>经<br>济<br>管<br>理/<br>信<br>息<br>科<br>学/<br>数<br>据<br>科<br>学<br>等<br>领<br>域<br>的<br>基<br>础<br>理<br>论<br>知<br>识 | 2.2<br>掌<br>握<br>电<br>子<br>商<br>务<br>系<br>统<br>规<br>划/<br>开<br>发/<br>实<br>施<br>的<br>理<br>论<br>及<br>方<br>法 | 2.3<br>掌<br>握<br>电<br>子<br>商<br>务<br>企<br>业<br>运<br>营<br>的<br>基<br>本<br>规<br>律、<br>以<br>及<br>核<br>心<br>业<br>务<br>运<br>作<br>流<br>程 | 2.4<br>掌<br>握<br>商<br>务<br>数<br>据<br>采<br>集<br>和<br>分<br>析<br>的<br>工<br>具<br>及<br>方<br>法、<br>熟<br>悉<br>企<br>业<br>大<br>数<br>据<br>营<br>销<br>的<br>基<br>本<br>业<br>务 | 2.5<br>熟<br>悉<br>我<br>国<br>电<br>子<br>商<br>务<br>政<br>策/<br>法<br>规<br>以<br>及<br>国<br>际<br>惯<br>例<br>与<br>规<br>则。<br>了<br>解<br>互<br>联<br>网<br>新<br>兴<br>业<br>态/<br>具<br>备<br>商<br>业<br>模<br>式<br>创<br>新<br>的<br>意<br>识 | 3.1<br>具<br>有<br>较<br>强<br>的<br>语<br>言<br>与<br>文<br>字<br>表<br>达、<br>人<br>际<br>沟<br>通<br>和<br>组<br>织<br>协<br>调<br>能<br>力 | 3.2<br>学<br>习<br>能<br>力<br>强、<br>基<br>本<br>掌<br>握<br>一<br>门<br>语<br>言、<br>具<br>备<br>计<br>算<br>机<br>基<br>础<br>应<br>用<br>能<br>力 | 3.3<br>具<br>备<br>较<br>强<br>的<br>互<br>联<br>网<br>思<br>维/<br>多<br>学<br>科<br>知<br>识<br>交<br>叉<br>创<br>新<br>能<br>力/<br>初<br>步<br>形<br>成<br>科<br>学<br>的<br>思<br>维<br>方<br>法/<br>具<br>有<br>一<br>定<br>的<br>科<br>研<br>能<br>力。 | 3.4<br>具<br>备<br>良<br>好<br>的<br>电<br>子<br>商<br>务<br>数<br>据<br>分<br>析<br>能<br>力/<br>运<br>营<br>管<br>理<br>能<br>力/<br>电<br>子<br>商<br>务<br>项<br>目<br>和<br>电<br>子<br>商<br>务<br>企<br>业<br>综<br>合<br>管<br>理<br>能<br>力。 |
| 专业<br>必<br>修<br>课 | 电子商务物流与供应链管理   |                 |   |   |   |  |   | H   |   |   |   |   |   |  | M  |
|                   | 电子商务系统分析与设计    |                 |   |   |   |  | H   | L   |   |   |   |   |   |  | M  |
|                   | 电子商务项目管理       |                 |   |   |   |  |   | M   |   |   |   |   |   | M  | H  |
|                   | 商务智能           |                 |   |   |   |  |   |   | H   |   |   |   |   | M  | M  |
|                   | 互联网产品运营        |                 |   |   |   |  |   | M   | L   | L   |   |   |   | M  | H  |
| 专业<br>选<br>修<br>课 | 大数据导论          |                 |   |   | L   |  | H   |   |   | M   |   |   |   |  |  |
|                   | 营销心理学          |                 |   |   |   |  |   |   |   |   |   | L   |   | M  |  |
|                   | 消费者行为学         |                 |   |   |   |  |   |   |   |   |   | L   |   | M  |  |
|                   | Java 程序设计      |                 |   |   |   |  | H   | H   |   |   |   |   | M   |  |  |
|                   | 国际贸易           |                 |   |   |   |  | M   |   | M   |   |   |   |   |  |  |
|                   | 商务英语           |                 |   |   |   |  | L   |   |   |   |   |   | H   |  |  |
|                   | 网络大数据采集        |                 |   |   |   |  | H   |   |   | H   |   |   |   |  |  |
|                   | 新媒体营销          |                 |   |   |   |  |   |   | H   | L   |   |   |   |  | L  |
|                   | 信息经济学概论        |                 |   |   | L   |  | H   |   |   |   |   |   |   |  |  |
|                   | 网络消费者行为分析      |                 |   |   | H   |  |   |   | M   |   |   |   |   |  |  |
|                   | 跨境电子商务实务       |                 |   |   |   |  |   |   | M   |   |   |   |   | M  |  |
|                   | 运筹学            |                 |   |   |   |  | M   |   |   |   |   |   |   | L  |  |
|                   | SPSS 统计分析      |                 |   |   |   |  | H   |   |   | M   |   |   |   |  | M  |
|                   | 财务管理           |                 |   |   |   |  | H   |   |   |   | L   |   |   | L  |  |
|                   | 博弈论            |                 |   |   |   |  | M   |   |   |   |   |   |   | L  |  |
|                   | Python 数据分析与应用 |                 |   |   |   |  | H   |   |   | M   |   |   |   |  | M  |
|                   | 人力资源管理         |                 |   |   |   |  | H   |   |   |   |   |   |   |  | L  |
|                   | 物联网导论          |                 |   |   |   |  | M   |   |   |   | M   |   |   |  |  |
|                   | 社会计算           |                 |   |   |   |  |   |   |   |   | H   |   |   |  | H  |
|                   | 电子商务案例分析       |                 |   |   |   |  |   |   |   |   | H   |   |   | H  | M  |
| 电子商务法             |                |                 |   | H   |   |  |   |   |   | H   |   |   |   | M  |  |
| 电子商务专业前沿          |                |                 |   |   | L   |  |   |   |   | H   |   |   | L   |  |  |

| 课程类别          | 课程名称               | 培养要求            |   |   |   |  |   |   |   |   |   |   |   |  |  |
|---------------|--------------------|-----------------|---|---|---|--|---|---|---|---|---|---|---|--|--|
|               |                    | 1.1<br>政治<br>坚定 | 1.2<br>科学<br>的世界<br>观、人<br>生观、<br>价值<br>观 | 1.3<br>健康<br>的体<br>魄、良<br>好的<br>心理<br>素质<br>和对<br>美的<br>感知<br>和鉴<br>赏能<br>力 | 1.4<br>具<br>备<br>较<br>高<br>的<br>网<br>络<br>文<br>明<br>素<br>养、<br>电<br>子<br>商<br>务<br>诚<br>信、<br>信<br>息<br>安<br>全<br>和<br>保<br>密<br>素<br>养 | 1.5<br>具<br>备<br>创<br>新<br>意<br>识<br>和<br>开<br>拓<br>精<br>神、<br>勇<br>于<br>将<br>创<br>业<br>梦<br>想<br>付<br>诸<br>实<br>践 | 2.1<br>掌<br>握<br>经<br>济<br>管<br>理/<br>信<br>息<br>科<br>学/<br>数<br>据<br>科<br>学<br>等<br>领<br>域<br>的<br>基<br>础<br>理<br>论<br>知<br>识 | 2.2<br>掌<br>握<br>电<br>子<br>商<br>务<br>系<br>统<br>规<br>划/<br>开<br>发/<br>实<br>施<br>的<br>理<br>论<br>及<br>方<br>法 | 2.3<br>掌<br>握<br>电<br>子<br>商<br>务<br>企<br>业<br>运<br>营<br>的<br>基<br>本<br>规<br>律、<br>以<br>及<br>核<br>心<br>业<br>务<br>运<br>作<br>流<br>程 | 2.4<br>掌<br>握<br>商<br>务<br>数<br>据<br>采<br>集<br>和<br>分<br>析<br>的<br>工<br>具<br>及<br>方<br>法、<br>熟<br>悉<br>企<br>业<br>大<br>数<br>据<br>营<br>销<br>的<br>基<br>本<br>业<br>务 | 2.5<br>熟<br>悉<br>我<br>国<br>电<br>子<br>商<br>务<br>政<br>策/<br>法<br>规<br>以<br>及<br>国<br>际<br>惯<br>例<br>与<br>规<br>则、<br>了<br>解<br>互<br>联<br>网<br>新<br>兴<br>业<br>态/<br>具<br>备<br>商<br>业<br>模<br>式<br>创<br>新<br>的<br>意<br>识 | 3.1<br>具<br>有<br>较<br>强<br>的<br>语<br>言<br>与<br>文<br>字<br>表<br>达、<br>人<br>际<br>沟<br>通<br>和<br>组<br>织<br>协<br>调<br>能<br>力 | 3.2<br>学<br>习<br>能<br>力<br>强、<br>基<br>本<br>掌<br>握<br>一<br>门<br>语<br>言、<br>具<br>备<br>计<br>算<br>机<br>基<br>础<br>应<br>用<br>能<br>力 | 3.3<br>具<br>备<br>较<br>强<br>的<br>互<br>联<br>网<br>思<br>维/<br>多<br>学<br>科<br>知<br>识<br>交<br>叉<br>创<br>新<br>能<br>力/<br>初<br>步<br>形<br>成<br>科<br>学<br>的<br>思<br>维<br>方<br>法/<br>具<br>有<br>一<br>定<br>的<br>科<br>研<br>能<br>力。 | 3.4<br>具<br>备<br>良<br>好<br>的<br>电<br>子<br>商<br>务<br>数<br>据<br>分<br>析<br>能<br>力/<br>运<br>营<br>管<br>理<br>能<br>力/<br>电<br>子<br>商<br>务<br>项<br>目<br>和<br>电<br>子<br>商<br>务<br>企<br>业<br>综<br>合<br>管<br>理<br>能<br>力。 |
| 实践<br>实验<br>课 | 军事理论与军事训练          | H               |   | H   |   |  |   |   |   |   |   |   |   |  |  |
|               | 中期实训               |                 |   |   |   | M  |   |   |   |   | L   |   | L   | H  |  |
|               | 毕业实习               |                 |   |   |   | H  |   |   |   |   | H   |   | M   | H  |  |
|               | 毕业论文(设计)           |                 |   |   |   |  |   |   |   |   | L   |   | H   | M  |  |
|               | 社会实践               |                 |   |   |   | M  |   |   | H   |   | H   |   | L   |  |  |
|               | 电子商务网站建设与管理        |                 |   |   |   |  |   | H   | L   |   |   |   |   | M  |  |
|               | 电子商务应用开发技术         |                 |   |   |   |  |   | H   |   |   |   |   |   | H  |  |
|               | 电子商务运营管理           |                 |   |   |   |  | H   |   | H   |   |   |   |   | H  |  |
|               | 电子商务综合实训           |                 |   |   |   |  | H   | L   | H   | M   | M   | M   | L   | M  | H  |
|               | 企业资源计划 I(供应链模块)    |                 |   |   |   |  | H   |   |   |   |   | M   |   | M  | M  |
|               | 企业资源计划 II (ERP II) |                 |   |   |   |  | H   |   |   |   |   | M   |   | M  | M  |
|               | 经营管理综合仿真实习         |                 |   |   |   |  | H   |   |   |   |   | M   |   | M  | H  |
|               | 企业沙盘推演(初级)         |                 |   |   |   |  | H   |   |   |   |   | M   |   | M  | M  |

注：课程与培养要求的对应关系用H（强）、M（中）、L（弱）来表示。

# 十一、课程关系逻辑图

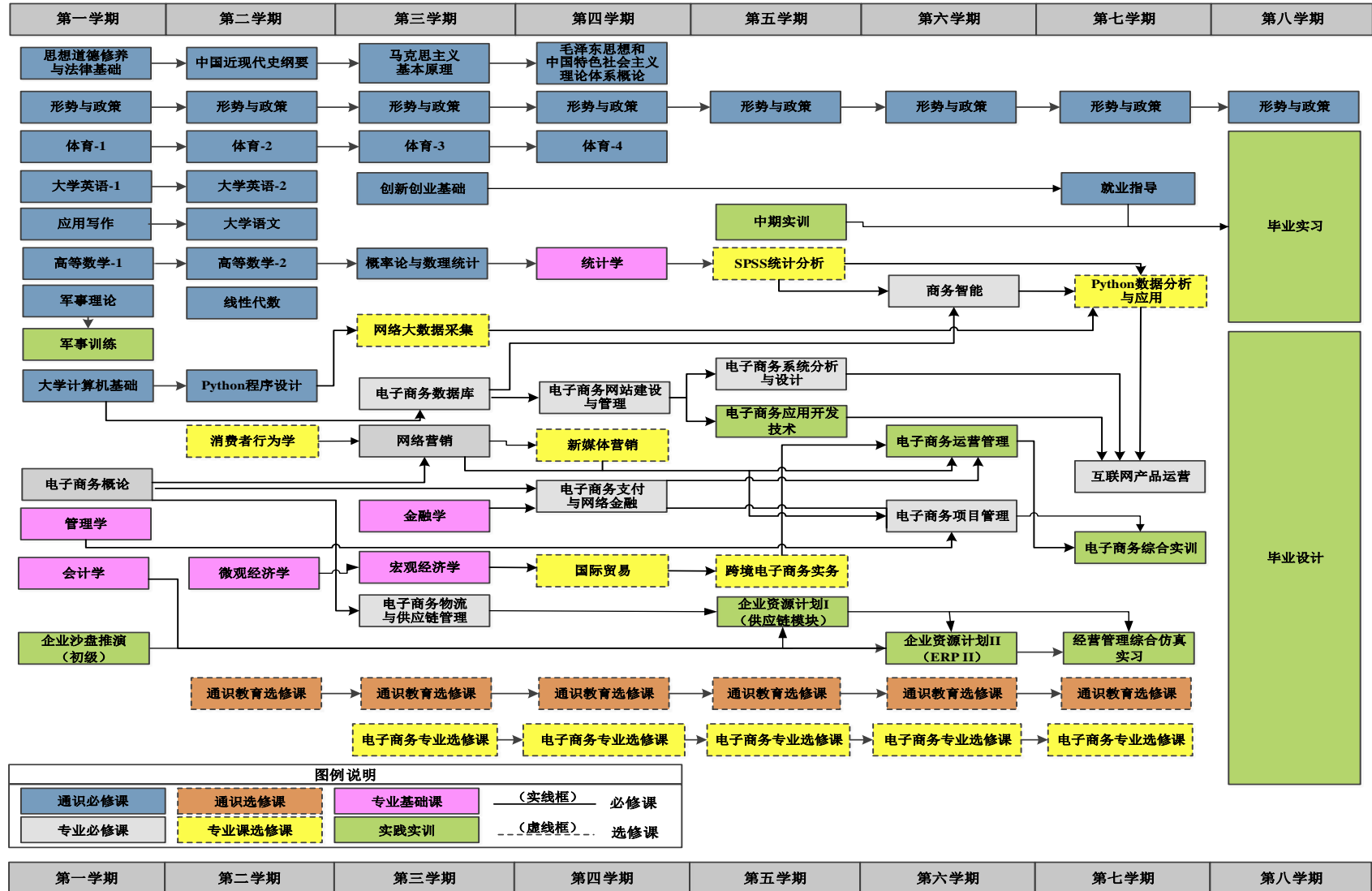

## 十二、推荐阅读书目

| 序号 | 书名                                      | 著(译)者             | 出版社       | 出版年  | 语种 |
|----|---|-------------------|-----------|------|----|
| 1  | 对比 Excel, 轻松学习 Python 数据分析              | 张俊红               | 电子工业出版社   | 2019 | 中文 |
| 2  | 消费者行为学(第12版)<br>(工商管理经典译丛 市场营销系列)       | 迈克尔 所罗门           | 中国人民大学出版社 | 2018 | 中文 |
| 3  | 新媒体运营:<br>产品运营+内容运营+用户运营+流量运营           | 勾俊伟               | 人民邮电出版社   | 2018 | 中文 |
| 4  | Python 数据分析与数据化运营                       | 宋天龙               | 机械工业出版社   | 2017 | 中文 |
| 5  | 产品管理(套装)                                | (美)琳达 哥乔斯         | 电子工业出版社   | 2017 | 中文 |
| 6  | 产品经理创新手册:从消费者洞察到产品研发<br>与上市全流程指南        | (美)杰奎琳 贝克利        | 人民邮电出版社   | 2017 | 中文 |
| 7  | 新电商精英系列教程(数据营销/网店推广/网店<br>客服/电商运营/网站美工) | 阿里巴巴商学院           | 电子工业出版社   | 2016 | 中文 |
| 8  | 结构方程模型-AMOS 操作与应用<br>(“万卷方法”丛书)         | 吴明隆               | 重庆大学出版社   | 2016 | 中文 |
| 9  | 互联网+从 IT 到 DT                           | 案例研究院             | 机械工业出版社   | 2016 | 中文 |
| 10 | 大数据思维与决策                                | (美)伊恩艾瑞斯          | 人民邮电出版社   | 2016 | 中文 |
| 11 | 跨境电商                                    | 阿里研究院             | 机械工业出版社   | 2016 | 中文 |
| 12 | 平台经济                                    | 阿里研究院             | 机械工业出版社   | 2016 | 中文 |
| 13 | Make Data Work                          | 阿里研究院             | 机械工业出版社   | 2016 | 中文 |
| 14 | 量化研究与统计分析(“万卷方法”丛书)                     | 邱皓政               | 重庆大学出版社   | 2015 | 中文 |
| 15 | 社交网站的数据挖掘与分析                            | Matthew A.Russell | 机械工业出版社   | 2015 | 中文 |
| 16 | 数据挖掘实用案例分析                              | 张良均               | 机械工业出版社   | 2015 | 中文 |
| 17 | O2O:移动互联网时代的商业革命                        | 张波                | 机械工业      | 2013 | 中文 |
| 18 | 大数据时代                                   | (英)维克托迈<br>尔 舍恩伯格 | 浙江人民出版社   | 2013 | 中文 |
| 19 | 马云教典:成就阿里巴巴帝国的 36 个法则                   | 海华                | 华中科技大学    | 2009 | 中文 |
| 20 | 长尾理论 2.0                                | 克里斯               | 中信        | 2009 | 中文 |
| 21 | 世界是平的——21 世纪简史                          | 托马斯               | 湖南科技      | 2008 | 英文 |
| 22 | 电子商务(原书第 7 版)                           | 施奈德               | 机械工业      | 2008 | 中文 |
| 24 | 管理行为                                    | 西蒙                | 机械工业      | 2007 | 中文 |
| 25 | 移动商务的应用模式与采纳研究                          | 鲁耀斌               | 科学        | 2005 | 中文 |
| 26 | 博弈论及其应用                                 | 肖条军               | 上海三联书店    | 2004 | 中文 |
| 27 | 未来之路                                    | 比尔 盖茨             | 北京大学      | 1996 | 中文 |

### 十三、教学计划进程表

| 课程性质     | 课程类别   | 课程代码                                 | 课程名称   | 学分  | 学时分布 |    |     | 开课学期与周学时 |   |   |   |   |   |   |   | 开课单位 |   |    |     |
|----------|--------|--------------------------------------|--|-----|------|----|-----|----------|---|---|---|---|---|---|---|------|---|----|-----|
|          |        |                                      |  |     | 理论   | 实验 | 实践  | 1        | 2   | 3 | 4 | 5 | 6 | 7 | 8 |      |   |    |     |
| 通识教育课程   | 通识必修课程 | TB3707                               | 思想道德修养与法律基础<br>Ideological and Moral Cultivation and Fundamentals of Law   | 3   | 36   |    | 18  | 2        |   |   |   |   |   |   |   |      |   | 马院 |     |
|          |        | TB3708                               | 中国近现代史纲要 Survey of Modern Chinese History  | 3   | 36   |    | 18  |          | 2   |   |   |   |   |   |   |      |   |    | 马院  |
|          |        | TB3703                               | 马克思主义基本原理概论<br>Basic Theory of Marxism   | 3   | 54   |    |     |          |   |   | 3 |   |   |   |   |      |   |    | 马院  |
|          |        | TB3709                               | 毛泽东思想和中国特色社会主义理论体系概论<br>General Introduction to Mao Zedong Thought and Socialist Theory with Chinese Characteristics | 5   | 72   |    | 18  |          |   |   |   | 4 |   |   |   |      |   |    | 马院  |
|          |        | TB5902<br>TB5903<br>TB5904<br>TB5905 | 大学体育（1-4）Physical Education I -IV  | 4   |      |    | 144 | 2        | 2   | 2 | 2 |   |   |   |   |      |   |    | 体育  |
|          |        | TB5504                               | 大学计算机基础<br>Fundamentals of Computer Technology   | 1   |      | 18 |     | 1        |   |   |   |   |   |   |   |      |   |    | 信通  |
|          |        | TB4601<br>TB4602<br>TB4611<br>TB4612 | 大学英语（1-2）<br>College English I - II  | 8   | 144  |    |     | 4        | 4   |   |   |   |   |   |   |      |   |    | 外语  |
|          |        | TB4924<br>TB4925                     | 高等数学（1-2）<br>Higher Mathematics I - II   | 9   | 162  |    |     | 4        | 5   |   |   |   |   |   |   |      |   |    | 信统  |
|          |        | TB4915                               | 线性代数 Linear Algebra  | 3   | 54   |    |     |          | 3   |   |   |   |   |   |   |      |   |    | 信统  |
|          |        | TB4923                               | 概率论与数理统计<br>Probability and Mathematics Statistics   | 4   | 72   |    |     |          |   |   | 4 |   |   |   |   |      |   |    | 信统  |
|          |        | TB4301                               | 大学语文 College Chinese   | 3   | 54   |    |     | 3        |   |   |   |   |   |   |   |      |   |    | 新闻  |
|          |        | TB4307                               | 应用写作 Applied Writing   | 1   | 18   |    |     |          | 1   |   |   |   |   |   |   |      |   |    | 新闻  |
|          |        | TB9998                               | 就业指导 Career Guidance   | 1   | 18   |    |     |          |   |   |   |   |   |   | 1 |      |   |    | 学工处 |
|          |        | TB2204                               | 创新创业基础<br>Foundation of Innovation and Entrepreneurship  | 2   | 36   |    |     |          |   |   | 2 |   |   |   |   |      |   |    | 工商  |
|          |        | TB3710                               | 形势与政策<br>Current Affairs and Policy  | 2   | 36   |    |     |          | √   | √ | √ | √ | √ | √ | √ | √    | √ |    | 马院  |
|          |        | TB5505                               | Python 程序设计<br>Python Programming  | 3   | 36   | 18 |     |          |   | 3 |   |   |   |   |   |      |   |    | 信统  |
|          |        | 通识必修课程小计                             |  |     |      | 55 | 828 | 36       | 198   |   |   |   |   |   |   |      |   |    |     |
|          |        | 通识选修课程                               | 人文与社会类   | ≥10 |      |    |     |          | 至少选修3个类别，其中《大学生心理健康教育》课程（2学分）为学生完成学业必须修读课程；学生必须取得自然与科技类课程至少2学分。学生不得选修与本专业专业课相近的通识选修课。 |   |   |   |   |   |   |      |   |    |     |
|          |        |                                      | 艺术与欣赏类   |     |      |    |     |          |   |   |   |   |   |   |   |      |   |    |     |
|          | 自然与科技类 |                                      |  |     |      |    |     |          |   |   |   |   |   |   |   |      |   |    |     |
| 表达与沟通类   |        |                                      |  |     |      |    |     |          |   |   |   |   |   |   |   |      |   |    |     |
| 创新与创业类   |        |                                      |  |     |      |    |     |          |   |   |   |   |   |   |   |      |   |    |     |
| 通识选修课程小计 | 10     |                                      | 180  |     |      |    |     |          |   |   |   |   |   |   |   |      |   |    |     |
| 专业教育课程   | 专业基础课程 | ZJ2506                               | 会计学 Accounting   | 3   | 54   |    |     | 3        |   |   |   |   |   |   |   |      |   | 会计 |     |
|          |        | ZJ2203                               | △管理学 Management  | 3   | 54   |    |     | 3        |   |   |   |   |   |   |   |      |   | 工商 |     |
|          |        | ZJ1005                               | 微观经济学 Microeconomics   | 3   | 54   |    |     |          | 3   |   |   |   |   |   |   |      |   | 经贸 |     |
|          |        | ZJ1001                               | 宏观经济学 Macroeconomics   | 3   | 54   |    |     |          |   | 3 |   |   |   |   |   |      |   | 经贸 |     |
|          |        | ZJ1606                               | 金融学 Finance  | 3   | 54   |    |     |          |   |   | 3 |   |   |   |   |      |   | 金融 |     |

| 课程性质   | 课程类别   | 课程代码     | 课程名称  | 学分  | 学时分布 |     |     | 开课学期与周学时 |   |   |   |   |   |   |   | 开课单位 |    |    |
|--------|--------|----------|---|---|------|-----|-----|----------|---|---|---|---|---|---|---|------|----|----|
|        |        |          |   |   | 理论   | 实验  | 实践  | 1        | 2 | 3 | 4 | 5 | 6 | 7 | 8 |      |    |    |
| 专业必修课程 |        | ZJ4904   | 统计学 Statistics  | 3   | 54   |     |     |          |   |   | 3 |   |   |   |   |      | 信统 |    |
|        |        | 专业基础课程小计 |   |   | 18   | 324 |     |          |   |   |   |   |   |   |   |      |    |    |
|        |        | ZB4926   | △电子商务概论 Introduction to E-commerce                            | 1   | 18   | 0   |     | 1        |   |   |   |   |   |   |   |      | 信统 |    |
|        |        | ZB4928   | 电子商务数据库 E-commerce Database                                   | 2   | 24   | 12  |     |          |   | 2 |   |   |   |   |   |      | 信统 |    |
|        |        | ZB5243   | △网络营销与策划 Network Marketing and Planning                       | 3   | 36   | 18  |     |          |   | 3 |   |   |   |   |   |      | 信统 |    |
|        |        | ZB5225   | 电子商务支付与网络金融 E-commerce Payment and Net Finance                | 3   | 36   | 18  |     |          |   |   | 3 |   |   |   |   |      | 信统 |    |
|        |        | ZB4930   | 电子商务物流与供应链管理 E-commerce Logistics and Supply Chain Management | 2   | 24   | 12  |     |          |   | 2 |   |   |   |   |   |      | 信统 |    |
|        |        | ZB5222   | 电子商务系统分析与设计 E-commerce System Analysis and Design             | 3   | 36   | 18  |     |          |   |   |   | 3 |   |   |   |      | 信统 |    |
|        |        | ZB4931   | 电子商务项目管理 E-commerce Project Management                        | 2   | 24   | 12  |     |          |   |   |   |   |   | 2 |   |      | 信统 |    |
|        |        | ZB5235   | △商务智能 Business Intelligence                                   | 3   | 36   | 18  |     |          |   |   |   |   | 3 |   |   |      | 信统 |    |
|        |        | ZB4941   | 互联网产品运营 Net Product Operation                                 | 2   | 24   | 12  |     |          |   |   |   |   |   |   | 2 |      | 信统 |    |
|        |        |          | 专业必修课程小计  |   |      | 21  | 258 | 120      |   |   |   |   |   |   |   |      |    |    |
|        | 专业教育课程 |          | ZX4956  | 大数据导论 Introduction to Big data                | 2    | 36  |     |          |   | 2 |   |   |   |   |   |      |    | 信统 |
|        |        |          | ZX2257  | 营销心理学 Marketing Psychology                    | 2    | 36  |     |          |   | 2 |   |   |   |   |   |      |    | 工商 |
|        |        |          | ZX2209  | 消费者行为学 Consumer Behavioral                    | 2    | 36  |     |          |   | 2 |   |   |   |   |   |      |    | 工商 |
|        |        |          | ZX5246  | Java 程序设计 Java Programming                    | 2    | 24  | 12  |          |   | 2 |   |   |   |   |   |      |    | 信通 |
|        |        |          | ZX4621  | 商务英语 Business English                         | 2    | 36  |     |          |   |   | 2 |   |   |   |   |      |    | 外语 |
|        |        |          | ZX4969  | 网络大数据采集 Internet Big Data Collection          | 2    | 36  | 12  |          |   |   | 2 |   |   |   |   |      |    | 信统 |
|        |        |          | ZX1308  | 国际贸易 International Trade                      | 2    | 36  |     |          |   |   |   | 2 |   |   |   |      |    | 经贸 |
|        |        |          | ZX4994  | 新媒体营销 New Media Marketing                     | 2    | 12  | 24  |          |   |   | 2 |   |   |   |   |      |    | 信统 |
|        |        |          | ZX5304  | 信息经济学概论 Introduction to Information Economics | 2    | 36  |     |          |   |   |   | 2 |   |   |   |      |    | 信统 |
|        |        |          | ZX4962  | 运筹学 Operation Research                        | 3    | 54  |     |          |   |   |   |   | 3 |   |   |      |    | 信统 |
|        |        |          | ZX4908  | SPSS 统计分析 SPSS Statistical Analysis           | 2    | 36  | 12  |          |   |   |   |   | 2 |   |   |      |    | 信统 |
|        |        |          | ZX2513  | 财务管理 Financial Management                     | 3    | 54  |     |          |   |   |   |   | 3 |   |   |      |    | 会计 |
|        |        |          | ZX4911  | 博弈论 Theory of Games                           | 2    | 36  |     |          |   |   |   |   | 2 |   |   |      |    | 信统 |
|        |        |          | ZX1361  | 跨境电子商务实务                                      | 2    | 24  | 12  |          |   |   |   |   | 2 |   |   |      |    | 经贸 |
| 专业选修课程 |        |          | ZX4993  | 网络消费者行为分析 Network Consumer Behavior Analysis  | 2    | 16  | 20  |          |   |   |   |   | 2 |   |   |      |    | 信统 |
|        |        |          | ZX4974  | 社会计算 Social Computing                         | 2    | 27  | 9   |          |   |   |   |   |   | 2 |   |      |    | 信统 |
|        |        | ZX2243   | 人力资源管理 Human Resource Management                              | 2   | 36   |     |     |          |   |   |   |   | 2 |   |   |      | 工商 |    |
|        |        | ZX5293   | 物联网导论 Introduction to Internet of Things                      | 2   | 36   |     |     |          |   |   |   |   |   | 2 |   |      | 信统 |    |



| 课程性质         | 课程类别              | 课程代码     | 课程名称  | 学分   | 学时分布 |     |     | 开课学期与周学时 |   |   |   |   |   |   |   | 开课单位 |     |        |
|--------------|-------------------|----------|---|------|------|-----|-----|----------|---|---|---|---|---|---|---|------|-----|--------|
|              |                   |          |   |      | 理论   | 实验  | 实践  | 1        | 2 | 3 | 4 | 5 | 6 | 7 | 8 |      |     |        |
| 专业教育课程       | 专业选修课程            | ZX4984   | Python 数据分析与应用<br>Python data Analysis and Application                  | 2    | 24   | 12  |     |          |   |   |   |   |   |   | 2 |      | 信统  |        |
|              |                   | ZX5256   | 电子商务案例分析<br>E-commerce Case Analysis                                    | 2    | 24   | 12  |     |          |   |   |   |   |   |   | 2 |      | 信统  |        |
|              |                   | ZX5259   | 电子商务法<br>E-commerce Law   | 2    | 36   |     |     |          |   |   |   |   |   |   | 2 |      | 信统  |        |
|              |                   | ZX5300   | 电子商务专业前沿<br>Electronic Commerce Frontier                                | 1    | 18   |     |     |          |   |   |   |   |   |   | 1 |      | 信统  |        |
|              |                   | 专业选修课程小计 |   |      | 22   | 396 | 132 |          |   |   |   |   |   |   |   |      |     |        |
| 实践实验课程       | 实践类               | SY9995   | 军事理论与军事训练<br>Military Theory and Training                               | 2    |      |     | √   | √        |   |   |   |   |   |   |   |      | 武装部 |        |
|              |                   | SY9984   | 毕业实习 Graduation Practice  | 4    |      |     | √   |          |   |   |   |   |   |   |   | √    | 信统  |        |
|              |                   | SY9983   | 毕业论文（设计）Graduation Thesis (Project)                                     | 4    |      |     | √   |          |   |   |   |   |   |   | √ | √    | 信统  |        |
|              |                   | SY9994   | 社会实践 Social Practice  | 2    |      |     | √   | √        | √ | √ | √ | √ | √ | √ |   |      | 教务处 |        |
|              |                   | SY9992   | 中期实训<br>Medium-term Training  | 2    |      |     | √   |          |   |   |   | √ |   |   |   |      | 信统  |        |
|              | 专业实验              | SY4917   | 电子商务网站建设与管理<br>Electronic Commerce Web Site Construction and Management | 2    |      | 36  |     |          |   |   |   | √ |   |   |   |      |     | 信统     |
|              |                   | SY4905   | △电子商务应用开发技术<br>Technology of EC Development                             | 3    |      | 54  |     |          |   |   |   |   | 3 |   |   |      |     | 信统     |
|              |                   | SY4906   | △电子商务运营管理<br>Electronic Commerce Operation Management                   | 3    |      | 54  |     |          |   |   |   |   |   | 3 |   |      |     | 信统     |
|              |                   | SY4918   | △电子商务综合实训<br>E-commerce Comprehensive Experiment                        | 1    |      | 18  |     |          |   |   |   |   |   |   |   | √    |     | 信统     |
|              |                   | SY3119   | 企业资源计划Ⅰ(供应链模块)<br>ERPI ( Supply Chain Module )                          | 1    |      | 36  |     |          |   |   |   |   |   |   | √ |      |     | 工商管理学院 |
|              |                   | SY9704   | 企业资源计划Ⅱ ( ERPⅡ )  | 1    |      | 36  |     |          |   |   |   |   |   |   | √ |      |     | 实验中心   |
|              |                   | SY9703   | 经营管理综合仿真实习<br>Comprehensive Management Simulation Practice              | 6    |      | 240 |     |          |   |   |   |   |   |   |   | √    |     | 实验中心   |
|              | 创新创业实验            | SY9701   | 企业沙盘推演（初级）<br>Enterprise sandbox deduction                              | 1    |      | 22  |     |          | √ |   |   |   |   |   |   |      |     | 实验中心   |
|              | 实践实验课程小计 Subtotal |          |   | 32   |      | 496 |     |          |   |   |   |   |   |   |   |      |     |        |
| 所有课程合计 Total |                   |          | 158   | 1986 | 982  |     |     |          |   |   |   |   |   |   |   |      |     |        |

1. “√”表示该类课程（教学环节）没有周学时要求，学生按照学分要求在相应学期完成。
2. 实践类课程、基础实验课、跨专业实验课和创新创业实验课由学校统一规定，其余均由专业自行安排。
3. 《电子商务专业前沿》课程在第7学期开设，为学生完成学业必须修读的课程。

#### 十四、电子商务专业辅修专业/学士学位教学计划表

| 序号   | 课程代码   | 课程名称  | 学时                                 | 学分 | 开设学期 |
|------|--------|---|------------------------------------|----|------|
| 1    | ZB4926 | △电子商务概论 Introduction to E-commerce                            | 36                                 | 2  | 4    |
| 2    | ZB4928 | 电子商务数据库 E-commerce Database                                   | 54                                 | 3  | 4    |
| 3    | ZJ4920 | 网络数据采集与整理<br>Network Data Acquisition and Arrangement         | 36                                 | 2  | 4    |
| 4    | ZB5243 | △网络营销与策划 Network Marketing Plan                               | 54                                 | 3  | 4    |
| 5    | ZB4930 | 电子商务物流与供应链管理 E-Commerce Logistics and Supply Chain Management | 54                                 | 3  | 4    |
| 6    | SY4917 | 电子商务网站建设与管理 E-commerce Website Construction and Management    | 54                                 | 3  | 5    |
| 7    | ZB4994 | 新媒体营销 New Media Marketing                                     | 36                                 | 2  | 5    |
| 8    | ZB5225 | 电子商务支付与网络金融<br>E-commerce Payment and Internet Finance        | 54                                 | 3  | 5    |
| 9    | ZB5222 | 电子商务系统分析与设计<br>Systems Analysis and Design for E-commerce     | 54                                 | 3  | 5    |
| 10   | ZB4931 | 电子商务项目管理<br>E-commerce Project Management                     | 54                                 | 3  | 6    |
| 11   | SY4906 | △电子商务运营管理<br>E-commerce Operation Management                  | 54                                 | 3  | 6    |
| 12   | ZB5235 | △商务智能 Business Intelligence                                   | 54                                 | 3  | 6    |
| 13   | SY4905 | △电子商务应用开发技术<br>Technology of EC Development                   | 54                                 | 3  | 7    |
| 14   | ZB4941 | 互联网产品运营 Net Product Operation                                 | 36                                 | 2  | 7    |
| 15   | SY4908 | △电子商务综合实训<br>E-commerce Comprehensive Experiment              | 18                                 | 1  | 7    |
| 16   | SY5202 | 电子商务创业实践<br>E-commerce Entrepreneurship Practice              | 36                                 | 2  | 7    |
| 毕业论文 |        |   | 4 学分                               |    |      |
| 总计   |        |   | 辅修专业必须修读 30 学分<br>辅修学士学位必须修满 45 学分 |    |      |

注：带“△”号的为学位课程，总学分为 15 学分，为辅修专业和辅修学士学位都必须修读的课程。授予学位时，学生所有学位课程平均成绩不得低于 70 分。

## 十五、执笔人与审核人

| 姓名  | 学科领域     | 职称/职位 | 工作分工   |
|-----|----------|-------|--------|
| 彭玲  | 电子商务     | 副教授   | 执笔     |
| 张李义 | 电子商务     | 教授    | 高校同行专家 |
| 陆伟  | 电子商务     | 教授    | 高校同行专家 |
| 夏火松 | 电子商务     | 教授    | 高校同行专家 |
| 张劲松 | 电子商务     | 教授    | 高校同行专家 |
| 卢新元 | 电子商务     | 教授    | 高校同行专家 |
| 朱镇  | 电子商务     | 副教授   | 高校同行专家 |
| 孙克岗 | 大数据应用    | CEO   | 行业企业专家 |
| 姜军  | 新媒体营销    | CEO   | 行业企业专家 |
| 刘小康 | 电子商务应用开发 | 技术总监  | 行业企业专家 |
| 刘行军 | 电子商务     | 副教授   | 审核     |
| 蒋国银 | 电子商务     | 教授    | 审核     |

# 电子商务专业（专升本）本科人才培养方案

（ Electronic Commerce ）

学科门类：管理学                      专业名称：电子商务                      专业代码：120801  
授予学位：管理学学士                      标准学制：2年                      修业年限：2~3年

## 一、培养目标

本专业培养适应社会主义市场经济需要,德智体美劳全面发展,具有良好人文与科学素养,具有创新创业意识和自我发展能力,系统掌握现代管理、网络经济和信息技术的基础理论和专业知识,具备电子商务应用开发、电子商务数据分析、电商企业运营与管理所需能力的有思想有能力有担当的实践、实用、实干应用型人才。毕业生可在互联网企业、传统企业的电子商务部门、金融机构、政府机关和科研院所等企事业单位从事电子商务系统规划与开发、网络营销、电子商务运营与管理等工作。

## 二、培养规格基本要求

本专业学生毕业时应获得以下几方面素养、知识和能力:

### 1.素质结构要求

1.1 有坚定的政治方向、热爱祖国,拥护中国共产党的领导,系统掌握马克思列宁主义、毛泽东思想、邓小平理论、“三个代表”重要思想、科学发展观及习近平新时代中国特色社会主义思想。

1.2 树立科学的世界观、人生观,具有良好的思想品德、道德修养和勇于担当、敬业爱岗、艰苦奋斗、积极进取、团结协作的精神。

1.3 具有健康的体魄、良好的心理素质、对美的感知和鉴赏能力。

1.4 具备较高的网络文明素养、电子商务诚信、信息安全与保密素养。

1.5 具备创新创业意识和开拓精神,勇于将创业梦想付诸实践。

### 2.知识结构要求

2.1 掌握经济、管理、信息科学、数据科学等领域的基础理论知识。

2.2 掌握电子商务系统规划、开发、实施的理论及方法。

2.3 掌握电子商务企业运营的基本规律,熟悉网络/新媒体营销、网络支付、电子商务物流等电子商务业务的运作流程。

2.4 掌握商务数据采集和分析的工具及方法,熟悉企业大数据营销的基本业务。

2.5 熟悉我国电子商务政策、法规以及国际惯例与规则;了解互联网新兴业态、具备商业模式创新的认识。

### 3.能力结构要求

3.1 具有较强的语言与文字表达、人际沟通和组织协调能力。

3.2 学习能力强，基本掌握一门语，具备计算机基础应用能力。

3.3 具备较强的互联网思维、多学科知识交叉创新能力，初步形成科学的思维方法，掌握文献检索、资料查询、调查研究的基本方法，了解本学科的理论前沿和发展动态，具有一定的科研能力。

3.4 具备良好的电子商务数据分析能力、电子商务运营管理能力、电子商务项目和电子商务企业综合管理能力。

### 三、核心课程和学位课程

本专业核心课程有：高等数学、概率论、统计学、微观经济学、△网络营销与策划、△电子商务支付与网络金融、△电子商务物流与供应链管理、△电子商务网站建设与管理、△电子商务运营管理、△电子商务项目管理、商务智能。（其中，带“△”号为专业学位课。）

### 四、学制及学期安排

本专业实行学分制管理，基本修业年限为 2 年，实行 2~3 年弹性学制。每学年分上、下两个学期。基于基本修业年限的学年规划为：每学期按 20 周规划课程教学（含考试）周数（第 4 学期 19 周），全程教学共计 79 周，其中毕业实习 8 周，毕业论文（设计）8 周，毕业教育 3 周。

### 五、毕业与授予学位要求

学生在规定的修业年限内完成 75 个学分，其中通识必修课 14 学分，通识选修课 6 学分，专业基础课 9 学分，专业必修课 18 学分，专业选修课 14 学分，实践与实验课程 14 学分。学生毕业体质测试成绩应达到 50 分，特殊情况可依有关文件规定免于测试。学生毕业时，通过毕业资格审查方准毕业。

毕业时符合学位授予条件的，授予管理学学士学位。

### 六、专业与课程修读指引

1. 专业学位课程是学生在毕业时获得学士学位的专业核心课。授予学位时，学生所有学位课程的平均成绩不得低于 70 分。

2. 通识选修课在 1~3 学期开设，学生在学校公布的通识选修课模块中选修，合计应修满 6 学分。

3. 专业选修课在 1~3 学期开设，学生在规定的本专业选修课模块内选修，合计应修满 14 学分。

4. 实践及实验课：学生应完成本专业规定的实践及实验课 14 学分。包括学校统一安排的实践课程和创新创业实验课。

## 七、周数分配表

| 学年学期 | 第一学年 |      | 第二学年 |      | 合计 |
|------|------|------|------|------|----|
|      | 第1学期 | 第2学期 | 第3学期 | 第4学期 |    |
| 周数   | 20   | 20   | 20   | 19   | 79 |

## 八、学期教学进程表

| 学期/周次 | 1 | 2 | 3 | 4 | 5 | 6 | 7 | 8 | 9 | 10 | 11 | 12 | 13 | 14 | 15 | 16 | 17 | 18 | 19 | 20 |
|-------|---|---|---|---|---|---|---|---|---|----|----|----|----|----|----|----|----|----|----|----|
| 一     | — | — | — | — | — | — | — | — | — | —  | —  | —  | —  | —  | —  | —  | —  | —  | +  | +  |
| 二     | — | — | — | — | — | — | — | — | — | —  | —  | —  | —  | —  | —  | —  | —  | —  | +  | +  |
| 三     | — | — | — | — | — | — | — | — | — | —  | ※  | —  | —  | —  | —  | —  | —  | —  | +  | +  |
| 四     | ○ | ○ | ○ | ○ | ○ | ○ | ○ | ○ | ● | ●  | ●  | ●  | ●  | ●  | ●  | ●  | ▲  | ▲  | ▲  |    |

符号说明:

★军训及入学教育      —课程教学(含考试)      +复习考试      ○经营管理综合仿真实习  
 ◎毕业实习      ●毕业论文(设计)      ▲毕业教育      ※中期实训/专业综合实训

## 九、学分统计表

| 课程类型      | 学分   |      | 学分占总学分比例(%) |       |
|-----------|------|------|-------------|-------|
|           | 课堂教学 | 实践教学 | 课堂教学        | 实践教学  |
| 一、通识必修课程  | 14   | 0    | 18.7%       | 0%    |
| 二、通识选修课程  | 6    | 0    | 8.0%        | 0%    |
| 三、专业基础课程  | 9    | 0    | 12.0%       | 0%    |
| 四、专业必修课程  | 18   | 0    | 24.0%       | 0%    |
| 五、专业选修课程  | 14   | 0    | 18.7%       | 0%    |
| 六、实践与实验课程 | 0    | 14   | 0%          | 18.7% |
| 小计        | 61   | 14   | 81.3%       | 18.7% |
| 合计        | 75   |      | 100%        |       |

## 十、课程与培养要求的对应矩阵

| 课程类别       | 课程名称                          | 培养要求     |                    |                           |                                 |                             |                         |                          |                        |                                 |                                   |                       |                       |                                    |                                  |   |
|------------|-------------------------------|----------|--------------------|---------------------------|---------------------------------|-----------------------------|-------------------------|--------------------------|------------------------|---------------------------------|-----------------------------------|-----------------------|-----------------------|------------------------------------|----------------------------------|---|
|            |                               | 1.1 政治坚定 | 1.2 科学的世界观、人生观、价值观 | 1.3 健康的体魄、良好的心理素质和对美的鉴赏能力 | 1.4 具备较高的网络文素养、电子商务诚信、信息安全和保密素养 | 1.5 具备创新意识 and 开拓精神, 勇于创业实践 | 2.1 掌握管理/信息科学/数据领域的理论知识 | 2.2 掌握电子商务规划/开发/实施的理论及方法 | 2.3 掌握电子商务运营的本律以核业务运流程 | 2.4 掌握商务数据分析和析工及法, 熟悉企业大数据营销基业务 | 2.5 熟悉电子商务政策法规及际例规。解互联网新业态/备业式新意识 | 3.1 具有较强的言文表达、际通组协调能力 | 3.2 学能强基, 本握门, 备算基应能力 | 3.3 具备较强的联思维/学知交能/初形科的维法/有定科能一的研力。 | 3.4 具备良好的子商务数分能 / 营理力电项和子商务业合理能。 |   |
| 通识必修课      | 高等数学、线性代数、概率论与数理统计            |          |                    |                           |                                 |                             | M                       |                          |                        |                                 | H                                 |                       |                       |                                    | L                                |   |
|            | 就业指导                          |          |                    |                           |                                 |                             |                         |                          |                        |                                 |                                   |                       |                       |                                    |                                  |   |
|            | Python 程序设计                   |          |                    |                           |                                 |                             | H                       |                          |                        |                                 |                                   |                       | M                     |                                    |                                  |   |
| 通识选修课      | 人文与社会、艺术与欣赏、自然与科技、表达与沟通、创新与创业 | H        | H                  | H                         | H                               | H                           |                         |                          |                        |                                 |                                   |                       | H                     |                                    |                                  |   |
| 专业基础与专业必修课 | 微观经济学                         |          |                    |                           |                                 |                             | H                       |                          |                        |                                 | L                                 |                       |                       |                                    |                                  | M |
|            | 管理信息系统                        |          |                    |                           |                                 |                             | H                       |                          | H                      |                                 |                                   |                       |                       |                                    |                                  | M |
|            | 统计学                           |          |                    |                           |                                 |                             | H                       |                          |                        |                                 | H                                 |                       |                       | L                                  | M                                |   |
|            | 电子商务数据库                       |          |                    |                           | L                               |                             | H                       | H                        |                        |                                 |                                   |                       | M                     |                                    |                                  |   |
|            | 网络营销与策划                       |          |                    |                           |                                 |                             |                         |                          | H                      | L                               |                                   |                       |                       |                                    |                                  | M |
|            | 电子商务支付与网络金融                   |          |                    |                           | H                               |                             |                         |                          | H                      |                                 |                                   |                       |                       |                                    |                                  | M |
|            | 电子商务运营管理                      |          |                    |                           |                                 |                             |                         |                          | H                      |                                 |                                   |                       |                       |                                    |                                  | M |
|            | 电子商务物流与供应链管理                  |          |                    |                           |                                 |                             |                         |                          |                        | H                               |                                   |                       |                       |                                    |                                  | M |
|            | 电子商务项目管理                      |          |                    |                           |                                 |                             |                         |                          |                        | M                               |                                   |                       |                       |                                    | M                                | H |
|            | 商务智能                          |          |                    |                           |                                 |                             |                         |                          |                        |                                 | H                                 |                       |                       |                                    | M                                | M |
| 专业选修课      | 大数据导论                         |          |                    |                           | L                               |                             | H                       |                          |                        |                                 | M                                 |                       |                       |                                    |                                  |   |
|            | Java 程序设计                     |          |                    |                           |                                 |                             | H                       | H                        |                        |                                 |                                   |                       | M                     |                                    |                                  |   |
|            | 商务英语                          |          |                    |                           |                                 |                             | L                       |                          |                        |                                 |                                   |                       | H                     |                                    |                                  |   |
|            | 战略管理                          |          |                    |                           |                                 |                             | H                       | H                        |                        |                                 |                                   |                       |                       |                                    |                                  |   |
|            | 网络大数据采集                       |          |                    |                           |                                 |                             | H                       |                          |                        |                                 | H                                 |                       |                       |                                    |                                  |   |
|            | 信息经济学概论                       |          |                    |                           | L                               |                             | H                       |                          |                        |                                 |                                   |                       |                       |                                    |                                  |   |
|            | SPSS 统计分析                     |          |                    |                           |                                 |                             | H                       |                          |                        |                                 | M                                 |                       |                       |                                    |                                  | M |
|            | 管理沟通                          |          |                    |                           |                                 |                             | H                       |                          |                        |                                 | L                                 |                       |                       |                                    | L                                |   |

| 课程类别  | 课程名称            | 培养要求     |                    |                          |                              |                                 |                             |                          |                        |                               |                                    |                    |                      |                                  |                                  |
|-------|-----------------|----------|--------------------|--------------------------|------------------------------|---------------------------------|-----------------------------|--------------------------|------------------------|-------------------------------|------------------------------------|--------------------|----------------------|----------------------------------|----------------------------------|
|       |                 | 1.1 政治坚定 | 1.2 科学的世界观、人生观、价值观 | 1.3 健康的体魄、良好的心理素质和审美鉴赏能力 | 1.4 较高的网络素养、电子商务诚信、信息安全和保密素养 | 1.5 具备创新意识 and 开拓精神, 勇于创业梦想付诸实践 | 2.1 掌握经济管理/信息科学/数据科学等领域基础知识 | 2.2 掌握电子商务系统规划/发/实施的论及方法 | 2.3 掌握电子商务运营的本律以核业务运流程 | 2.4 掌握商务数据分析和析工及法, 熟悉大数据营销基业务 | 2.5 熟悉我电子商务策/规及际例规。解互联网新业态/备业式新意的识 | 3.1 有较强的言文表达、际通组协能 | 3.2 学能强基, 本握门, 备算基应能 | 3.3 具备较强的联思维/学知交创能初形科的维方/有定科的研力。 | 3.4 具备良好电数数分能 / 运营力电项和子务目电企综管能力。 |
| 专业选修课 | 社会计算            |          |                    |                          |                              |                                 |                             |                          |                        | H                             |                                    |                    |                      |                                  | H                                |
|       | 电子商务案例分析        |          |                    |                          |                              |                                 |                             |                          |                        |                               | H                                  |                    |                      | H                                | M                                |
|       | 网络消费者行为分析       |          |                    |                          | H                            |                                 |                             |                          | M                      |                               |                                    |                    |                      |                                  |                                  |
|       | 电子商务专业前沿        |          |                    |                          |                              | L                               |                             |                          |                        |                               | H                                  |                    |                      | L                                |                                  |
| 实践实验课 | 中期实训            |          |                    |                          |                              | M                               |                             |                          |                        |                               |                                    | L                  |                      | L                                | H                                |
|       | 毕业实习            |          |                    |                          |                              | H                               |                             |                          |                        |                               |                                    | H                  |                      | M                                | H                                |
|       | 毕业论文(设计)        |          |                    |                          |                              |                                 |                             |                          |                        |                               |                                    | L                  |                      | H                                | M                                |
|       | 电子商务网站建设与管理     |          |                    |                          |                              |                                 |                             | H                        | L                      |                               |                                    |                    |                      |                                  | M                                |
|       | 企业沙盘推演(初级)      |          |                    |                          |                              |                                 | H                           |                          |                        |                               |                                    | M                  |                      | M                                | M                                |
|       | 企业资源计划 I(供应链模块) |          |                    |                          |                              |                                 | H                           |                          |                        |                               |                                    | M                  |                      | M                                | M                                |

注：课程与培养要求的对应关系用H（强）、M（中）、L（弱）来表示。



# 十一、课程关系逻辑图

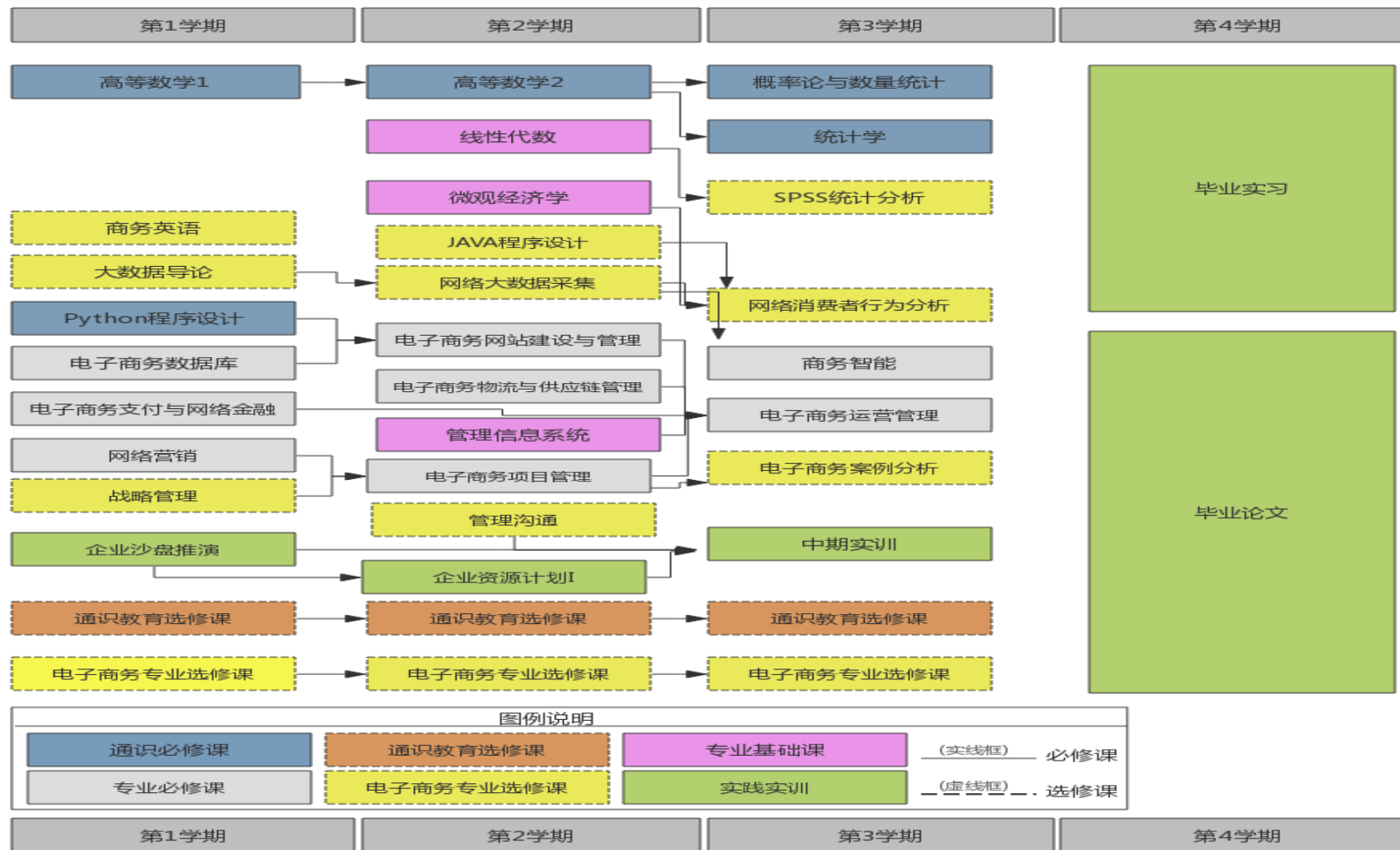

## 十二、推荐阅读书目

| 序号 | 书名                                  | 著(译)者             | 出版社       | 出版年  | 语种 |
|----|-------------------------------------|-------------------|-----------|------|----|
| 1  | 对比 Excel, 轻松学习 Python 数据分析          | 张俊红               | 电子工业出版社   | 2019 | 中文 |
| 2  | 消费者行为学(第12版)<br>(工商管理经典译丛·市场营销系列)   | 迈克尔·所罗门           | 中国人民大学出版社 | 2018 | 中文 |
| 3  | 新媒体运营:<br>产品运营+内容运营+用户运营+流量运营       | 勾俊伟               | 人民邮电出版社   | 2018 | 中文 |
| 4  | Python 数据分析与数据化运营                   | 宋天龙               | 机械工业出版社   | 2017 | 中文 |
| 5  | 产品管理(套装)                            | (美)琳达·哥乔斯         | 电子工业出版社   | 2017 | 中文 |
| 6  | 产品经理创新手册:从消费者洞察到产品研发与上市全流程指南        | (美)杰奎琳·贝克利        | 人民邮电出版社   | 2017 | 中文 |
| 7  | 新电商精英系列教程(数据营销/网店推广/网店客服/电商运营/网站美工) | 阿里巴巴商学院           | 电子工业出版社   | 2016 | 中文 |
| 8  | 结构方程模型-AMOS 操作与应用<br>(“万卷方法”丛书)     | 吴明隆               | 重庆大学出版社   | 2016 | 中文 |
| 9  | 互联网+从 IT 到 DT                       | 案例研究院             | 机械工业出版社   | 2016 | 中文 |
| 10 | 大数据思维与决策                            | (美)伊恩·艾瑞斯         | 人民邮电出版社   | 2016 | 中文 |
| 11 | 跨境电商                                | 阿里研究院             | 机械工业出版社   | 2016 | 中文 |
| 12 | 平台经济                                | 阿里研究院             | 机械工业出版社   | 2016 | 中文 |
| 13 | Make Data Work                      | 阿里研究院             | 机械工业出版社   | 2016 | 中文 |
| 14 | 量化研究与统计分析(“万卷方法”丛书)                 | 邱皓政               | 重庆大学出版社   | 2015 | 中文 |
| 15 | 社交网站的数据挖掘与分析                        | Matthew A.Russell | 机械工业出版社   | 2015 | 中文 |
| 16 | 数据挖掘实用案例分析                          | 张良均               | 机械工业出版社   | 2015 | 中文 |
| 17 | O2O:移动互联网时代的商业革命                    | 张波                | 机械工业      | 2013 | 中文 |
| 18 | 大数据时代                               | (英)维克托·迈尔-舍恩伯格    | 浙江人民出版社   | 2013 | 中文 |
| 19 | 马云教典:成就阿里巴巴帝国的36个法则                 | 海华                | 华中科技大学    | 2009 | 中文 |
| 20 | 长尾理论 2.0                            | 克里斯               | 中信        | 2009 | 中文 |
| 21 | 世界是平的——21世纪简史                       | 托马斯               | 湖南科技      | 2008 | 英文 |
| 22 | 电子商务(原书第7版)                         | 施奈德               | 机械工业      | 2008 | 中文 |
| 24 | 管理行为                                | 西蒙                | 机械工业      | 2007 | 中文 |
| 25 | 移动商务的应用模式与采纳研究                      | 鲁耀斌               | 科学        | 2005 | 中文 |
| 26 | 博弈论及其应用                             | 肖条军               | 上海三联书店    | 2004 | 中文 |
| 27 | 未来之路                                | 比尔·盖茨             | 北京大学      | 1996 | 中文 |

### 十三、教学计划进程表

| 课程性质             | 课程类别    | 课程代码              | 课程名称   | 学分                   | 学时分布 |     |     | 开课学期与周学时 |   |   |    | 开课单位 |    |
|------------------|---------|-------------------|--|----------------------|------|-----|-----|----------|---|---|----|------|----|
|                  |         |                   |  |                      | 理论   | 实验  | 实践  | 1        | 2 | 3 | 4  |      |    |
| 通识教育课程           | 通识必修课   | TB4910            | 高等数学 (1-2)   | 5                    | 90   |     |     | 3        | 2 |   |    | 信统   |    |
|                  |         | TB4911            | Higher Mathematics I - II                                      |                      |      |     |     |          |   |   |    |      |    |
|                  |         | TB4915            | 线性代数 Linear Algebra  | 3                    | 54   |     |     | 3        |   |   | 信统 |      |    |
|                  |         | TB4914            | 概率论与数理统计 Probability and Mathematics Statistics                | 3                    | 54   |     |     | 3        |   | 3 | 信统 |      |    |
|                  |         | TB5505            | Python 程序设计  | 3                    | 36   | 18  |     | 3        |   |   |    | 信统   |    |
|                  |         |                   | Python Programming   |                      |      |     |     |          |   |   |    |      |    |
|                  | 通识必修课小计 |                   |  |                      | 14   | 234 | 18  |          |   |   |    |      |    |
|                  | 通识选修课   | 在学校公布的通识选修课模块中选修  |  |                      | 6    |     |     |          |   |   |    |      |    |
|                  |         | 通识选修课小计 Subtotals |  |                      |      | 6   | 108 |          |   |   |    |      |    |
|                  | 专业教育课程  | 专业基础课             | ZJ1005   | 微观经济学 Microeconomics | 3    | 54  |     |          |   | 3 |    |      | 经贸 |
| ZJ5207           |         |                   | 管理信息系统 Management Information System                           | 3                    | 36   | 18  |     |          | 3 |   |    | 信统   |    |
| ZJ4904           |         |                   | 统计学 Statistics   | 3                    | 54   |     |     |          |   | 3 |    | 信统   |    |
| 专业基础课小计 Subtotal |         |                   |  | 9                    | 252  | 18  |     |          |   |   |    |      |    |
| 专业必修课            |         | ZB5219            | 电子商务数据库 E-commerce Database                                    | 3                    | 36   | 18  |     |          | 3 |   |    |      | 信统 |
|                  |         | ZB5225            | △电子商务支付与网络金融 E-commerce Payment and Net Finance                | 3                    | 36   | 18  |     |          | 3 |   |    |      | 信统 |
|                  |         | ZB5264            | △网络营销与策划 Network Marketing and Mastermind                      | 2                    | 24   | 12  |     |          | 2 |   |    |      | 信统 |
|                  |         | ZB4931            | △电子商务项目管理 E-commerce Project Management                        | 2                    | 24   | 12  |     |          |   | 2 |    |      | 信统 |
|                  |         | ZB4930            | △电子商务物流与供应链管理 E-commerce Logistics and Supply Chain Management | 2                    | 24   | 12  |     |          |   | 2 |    |      | 信统 |
|                  |         | ZB5224            | △电子商务运营管理 Electronic Commerce Operation Management             | 3                    | 36   | 18  |     |          |   |   | 3  |      | 信统 |
|                  |         | ZB5235            | 商务智能 Business Intelligence                                     | 3                    | 36   | 18  |     |          |   |   | 3  |      | 信统 |
|                  |         | 专业必修课程小计          |  |                      |      | 18  | 216 | 108      |   |   |    |      |    |
| 专业选修课            |         | ZX4956            | 大数据导论 Introduction to Big data                                 | 2                    | 36   |     |     |          | 2 |   |    |      | 信统 |
|                  |         | ZX5304            | 信息经济学概论 Introduction to Information Economics                  | 2                    | 36   |     |     |          | 2 |   |    |      | 信统 |
|                  |         | ZX4621            | 商务英语 Business English  | 2                    | 36   |     |     |          | 2 |   |    |      | 外语 |
|                  |         | ZX2259            | 战略管理 Strategic Management                                      | 2                    | 36   |     |     |          | 2 |   |    |      | 工商 |
|                  |         | ZX4969            | 网络大数据采集 Internet Big Data Collection                           | 2                    | 36   |     |     |          |   | 2 |    |      | 信统 |
|                  |         | ZX5246            | Java 程序设计 Java Programming                                     | 2                    | 36   |     |     |          |   | 2 |    |      | 信工 |
|                  |         | ZX2221            | 管理沟通 Communication in management                               | 2                    | 36   |     |     |          |   | 2 |    |      | 工商 |

| 课程性质               | 课程类别   | 课程代码     | 课程名称  | 学分 | 学时分布      |    |    | 开课学期与周学时 |   |   |   | 开课单位 |
|--------------------|--------|----------|---|----|-----------|----|----|----------|---|---|---|------|
|                    |        |          |   |    | 理论        | 实验 | 实践 | 1        | 2 | 3 | 4 |      |
| 专业教育课程             | 专业选修课  | ZX4908   | SPSS 统计分析 SPSS Statistical Analysis                                   | 2  | 36        |    |    |          |   | 2 |   | 信统   |
|                    |        | ZX4974   | 社会计算 Social Computing   | 2  | 36        |    |    |          | 2 |   |   | 信统   |
|                    |        | ZX5256   | 电子商务案例分析 E-commerce Case Analysis                                     | 2  | 36        |    |    |          |   | 2 |   | 信统   |
|                    |        | ZX4993   | 网络消费者行为分析<br>Network Consumer Behavior Analysis                       | 2  | 16        | 20 |    |          |   | 2 |   | 信统   |
|                    |        | ZX5300   | 电子商务专业前沿 Electronic Commerce Frontier                                 | 1  | 18        |    |    |          |   | 1 |   | 信统   |
|                    |        | 专业选修课程小计 |   |    | <b>14</b> |    |    |          |   |   |   |      |
| 实践实验课程             | 实践类    | SY9988   | 中期实训 Mid-term Practice  | 1  |           |    |    |          |   | √ |   | 信统   |
|                    |        | SY9984   | 毕业实习 Graduation Practice  | 4  |           |    |    |          |   |   | √ | 信统   |
|                    |        | SY9983   | 毕业论文(设计) Graduation Thesis (Project)                                  | 4  |           |    |    |          |   |   | √ | 信统   |
|                    | 专业实验   | SY5201   | △电子商务网站建设与管理 Electronic Commerce Web Site Construction and Management | 3  |           | 54 |    |          | 3 |   |   | 信统   |
|                    |        | SY3119   | 企业资源计划 I(供应链模块) ERPI( Supply Chain Module)                            | 1  |           | 36 |    |          | √ |   |   | 工商管理 |
|                    | 创新创业实验 | SY9701   | 企业沙盘推演(初级) Enterprise sandbox deduction                               | 1  |           | 36 |    |          | √ |   |   | 实验中心 |
| 实践与实验课程小计 Subtotal |        |          | <b>14</b>   |    |           |    |    |          |   |   |   |      |
| 所有课程合计 Total       |        |          | <b>75</b>   |    |           |    |    |          |   |   |   |      |

1. “√”表示该类课程(教学环节)没有周学时要求,学生按照学分要求在相应学期完成。
2. 实践类课程、基础实验课、跨专业实验课和创新创业实验课由学校统一规定,其余均由专业自行安排。

#### 十四、执笔人与审核人

| 姓名  | 学科领域     | 职称/职位 | 工作分工   |
|-----|----------|-------|--------|
| 鲜军  | 电子商务     | 副教授   | 执笔     |
| 张李义 | 电子商务     | 教授    | 高校同行专家 |
| 陆伟  | 电子商务     | 教授    | 高校同行专家 |
| 夏火松 | 电子商务     | 教授    | 高校同行专家 |
| 张劲松 | 电子商务     | 教授    | 高校同行专家 |
| 卢新元 | 电子商务     | 教授    | 高校同行专家 |
| 朱镇  | 电子商务     | 副教授   | 高校同行专家 |
| 孙克岗 | 大数据应用    | CEO   | 行业企业专家 |
| 姜军  | 新媒体营销    | CEO   | 行业企业专家 |
| 刘小康 | 电子商务应用开发 | 技术总监  | 行业企业专家 |
| 刘行军 | 电子商务     | 副教授   | 审核     |
| 蒋国银 | 电子商务     | 教授    | 审核     |